



LIDERPOOL

POOL COVERS MANUFACTURER

HERSTELLER VON POOLABDECKUNGEN

PRODUCENT PRZYKRYĆ BASENOWYCH

INSTALLATION AND OPERATING INSTRUCTIONS

MONTAGE UND GEBRAUCHSANLEITUNG

INSTRUKCJA MONTAŻU I OBSŁUGI



T-LIGHT













Table of Contents / Inhaltsverzeichnis / Spis treści



BEFORE PROCEEDING WITH INSTALLATION, BE SURE TO READ THE TECHNICAL TIPS AT THE END OF THIS MANUAL (PAGE 12)

BEVOR SIE MIT DER INSTALLATION FORTFAHREN, LESEN SIE UNBEDINGT DIE TECHNISCHE ANWEISUNGEN AM ENDE DIESES HANDBUCHS (SEITE 12).
PRZED PRZYSTĄPIENIEM DO MONTAŻU KONIECZNIE ZAPOZNAJ SIĘ Z ZE WSKAZÓWKAMI TECHNICZNYMI NA KOŃCU TEJ INSTRUKCJI (STR. 12)

	Pool cover accessories	Zubehör Schwimmbadrolladen Oberflur	Aksesoria rolety basenowej	3
	Dimensions and specifications	Abmessungen und Spezifikationen	Wymiary i specyfikacja	4
	Preparation for installation	Vorbereitung für die Installation	Przygotowanie do montażu	6
	Anchoring and assembly of the winder	Verankerung und Montage der Aufrollvorrichtung	Kotwienie i montaż zwijarki	7
	Installation of profiles	Montage von Profilen	Montaż profili	8
	Installation of accessories to profiles	Montage von Profilzubehör	Montaż dodatków do profili	9
	Controller connection diagram	Steuerung-Anschlussdiagramm	Schemat podłączenia sterownika	10
	Limit switch adjustment	Einstellung des Endlagen	Regulacja krańcówek	11
	Technical tips and GTC	Technische Tipps und AGB	Wskazówki techniczne i OWG	12



Pool cover accessories /

Zubehör Schwimmbadrolladen Oberflur / Akcesoria rolety basenowej

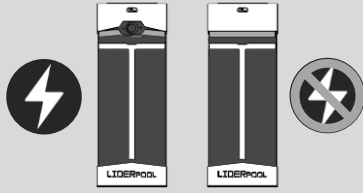

T-LIGHT - SET OF WINDER PILLAR /
SATZ PFOSTEN FÜR AUFROLLSYSTEM / KOMPLET SŁUPKÓW ZWIJARKI

⚡ DRIVE PILLAR / PFOSTEN MOTORSEITE / SŁUPEK NAPĘDOWY

PILLAR CAP WITH SOLAR MODULE AND BATTERY
PFOSTENKAPPE MIT SOLARMODUL UND AKKU
DASZEK Z PANELEM SOLARNYM I BATERIĄ
#2mm 304L (V2A)

KEY SWITCH
SCHLÜSSELSCHALTER
STACYJKA KLUCZYKOWA

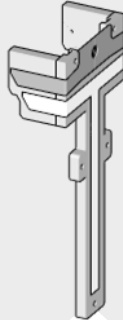
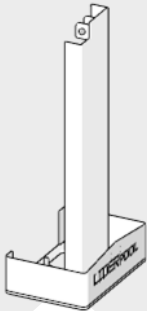

SHAFT SUPPORT
WELLENSTÜTZE
PODPORA WAŁU
#3mm 316L

REVISION FLAP
REVISIONSBLLENDE
KLAPKA REWIZJI
#2mm 304L

PILLAR CASING
PFOSTENGEHÄUSE
OBUDOWA
#2mm 304L (V2A)

LED MODULE
LED-MODUL
MODUŁ LED

⚙️ SHAFT END PILLAR / WELLENENDPFOSTEN / SŁUPEK KOŃCA WAŁU

PILLAR CAP WITH SOLAR MODULE AND BATTERY
PFOSTENKAPPE MIT SOLARMODUL UND AKKU
DASZEK Z PANELEM SOLARNYM I BATERIĄ
#2mm 304L (V2A)

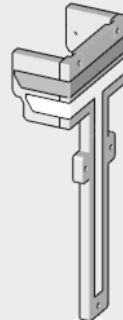
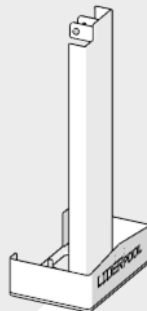

SHAFT SUPPORT
WELLENSTÜTZE
PODPORA WAŁU
#3mm 316L

REVISION FLAP
REVISIONSBLLENDE
KLAPKA REWIZJI
#2mm 304L

PILLAR CASING
PFOSTENGEHÄUSE
OBUDOWA
#2mm 304L (V2A)

LED MODULE
LED-MODUL
MODUŁ LED

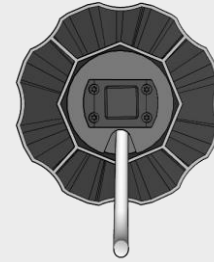

ALUMINIUM SHAFT WITH TUBULAR MOTOR /
ALUMINIUMWELLE MIT ROHRMOTOR /
WAŁ ALUMINIOWY Z SILNIKIEM RUROWYM

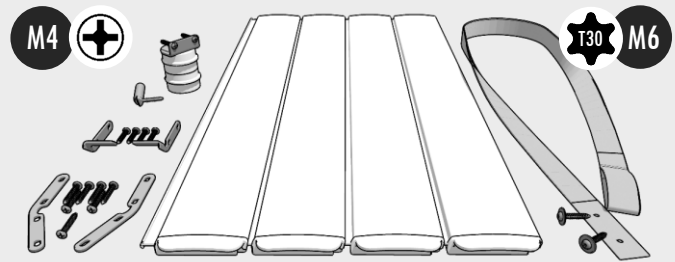

PVC OR PC60 PROFILES WITH OPTIONAL ADDITIONS /
PVC- ODER PC60-PROFILE MIT OPTIONALEN ERGÄNZUNGEN / PROFILE PVC LUB PC60
Z OPCJONALNYMI DODATKAMI

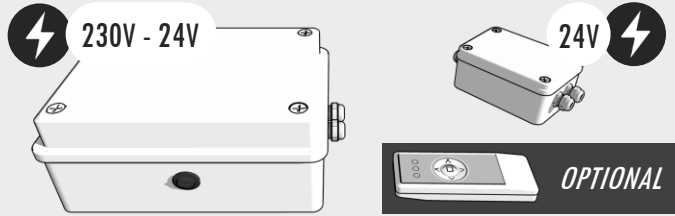

TRANSFORMER BOX AND CONTROL BOX WITH OPTIONAL REMOTE CONTROL /
TRANSFORMATORKASTEN UND STEUERUNGSKASTEN MIT OPTIONALER
FERNBEDIENUNG / SKRZYŃKA TRANSFORMATOROWA I SKRZYŃKA STEROWANIA Z
OPCJONALNYM PILOTEM

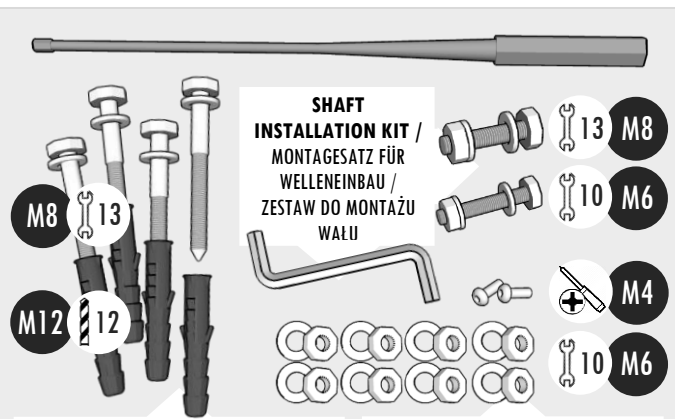

**SHAFT
INSTALLATION KIT /**
MONTAGESATZ FÜR
WELLENEINBAU /
ZESTAW DO MONTAŻU
WAŁU

M8

M12

M8

M12

M8

M12

13

12

13

10

M4

M6

M8

M6

M4

M6

SHAFT SUPPORT ANCHORING KIT /
VERANKERUNGSSATZ FÜR WELLENSTÜTZEN
ZESTAW DO KOTWIENIA PODPORY WAŁU

HOUSING ASSEMBLY KIT /
GEHÄUSEMONTAGESATZ /
ZESTAW DO MONTAŻU OBUDOWY

INSTALLATION KIT / MONTAGESATZ / ZESTAW MONTAŻOWY

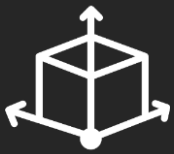

Dimensions and specifications / Abmessungen und Spezifikationen / Wymiary i specyfikacja

T-LIGHT

SURFACE WINDER / AUFROLLVORRICHTUNG OBERFLUR / ZWIJARKA NAWODNA

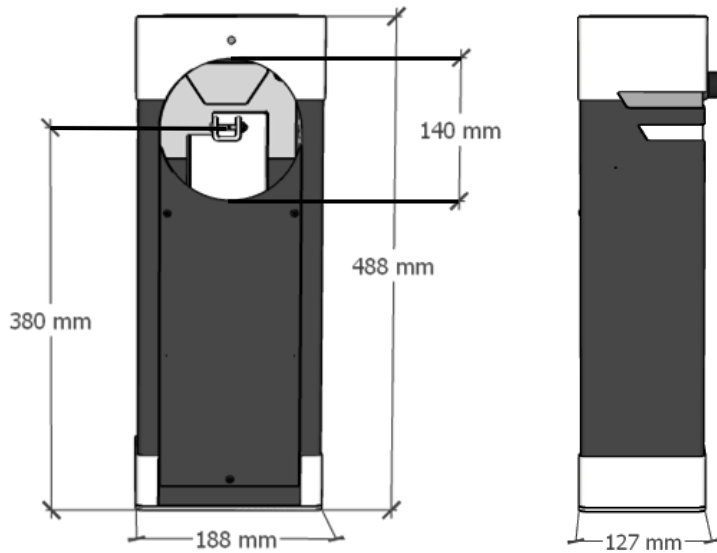

**DIMENSIONAL TOLERANCE /
MÄßTOLERANZ / TOLERANCJA WYMIARÓW
+/- 2 mm**

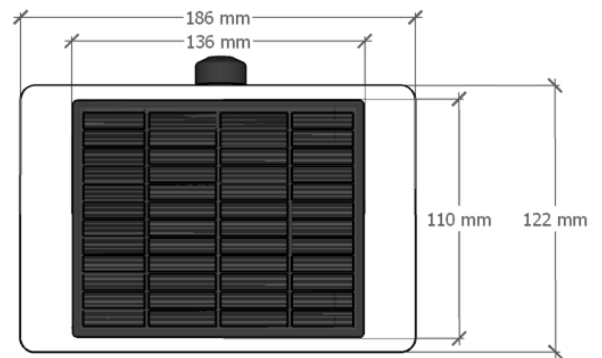

PILLAR BASE / PFOSTENBASIS / PODSTAWA SŁUPKA

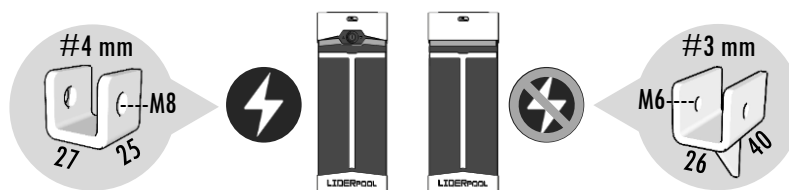
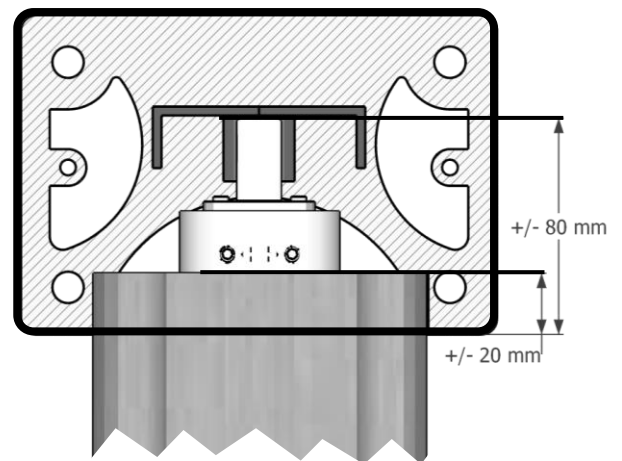
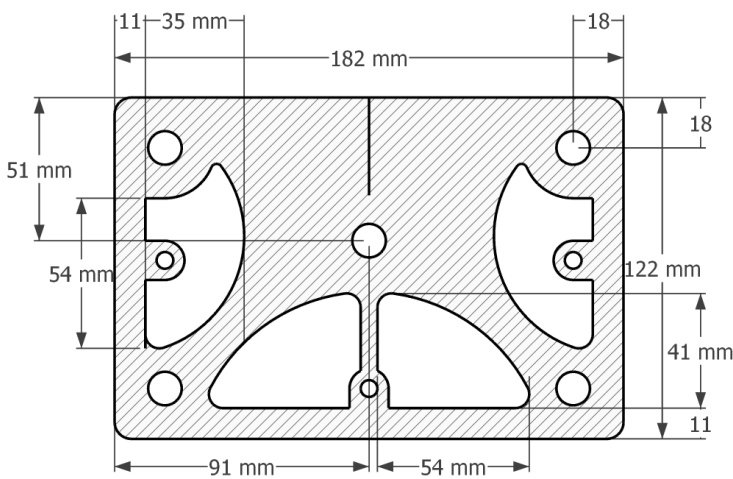



Dimensions and specifications / Abmessungen und Spezifikationen / Wymiary i specyfikacja

T-LIGHT

PILLAR BASE / PFOSTENBASIS / PODSTAWA SŁUPKA

**ALUMINIUM SHAFT /
ALUMINIUMWELLE /
WAŁ ALUMINIOWY**
Ø 125 mm

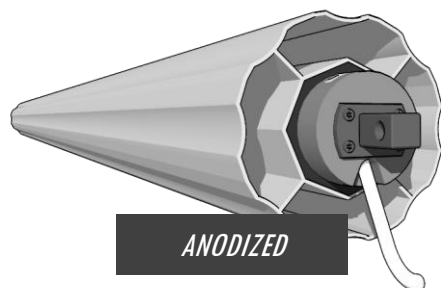

24V 120 Nm
**TUBULAR MOTOR WITH BUILT-IN LIMIT SWITCHES /
ROHRMOTOR UND INTEGRIERTEN ENDSCHALTERN /
SILNIK RUROWY Z WBUDOWANYMI KRAŃCÓWKAMI**

MAX



10,00 x 5,00 m

POOL LENGTH / POOLLÄNGE DŁUGOŚĆ BASENU (m)	REWINDER DIAMETER / WICKELMASS ŚREDNICA NAWIJAKA (mm)	NUMBER OF SLATS / LAMELLENANZAHL LICZBA PROFILI (PVC/PC60 - pcs/St/szt)
1	200	16
2	250	33
3	300	50
4	340	66
5	370	82
6	390	98
7	420	114
8	440	131
9	450	148
10	470	164
11	480	180
12	500	197
13	520	213
14	530	229
15	540	245
16	560	261
17	580	278
18	590	294



Preparation for installation / Vorbereitung für die Installation / Przygotowanie do montażu

1 STEP / SCHRITT / KROK

CUTTING OUT THE EDGE STONE / RANDSTEINAUSSCHNITT / WYCIĘCIE KAMIENIA BRZEGOWEGO

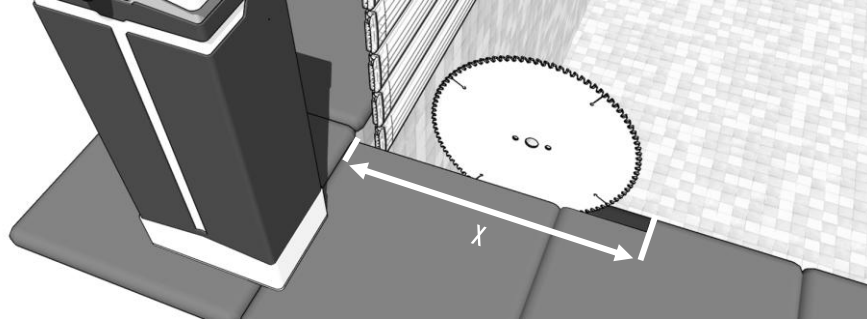

POOL LENGTH POOLLÄNGE DŁUGOŚĆ BASENU	X - CUT LENGTH IN STONE X - SCHNITTLÄNGE IM STEIN X - DŁUGOŚĆ WYCIĘCIA W KAMIENIU
5 m	28 cm
6 m	30 cm
7 m	32 cm
8 m	34 cm
9 m	35 cm
10 m	37 cm
11 m	39 cm
12 m	40 cm
13 m	42 cm
14 m	43 cm
15 m	45 cm

2 STEP / SCHRITT / KROK

POWER CABLE OUTPUT / STROMKABELAUSGANG / WYJŚCIE KABLA ZASILAJĄCEGO

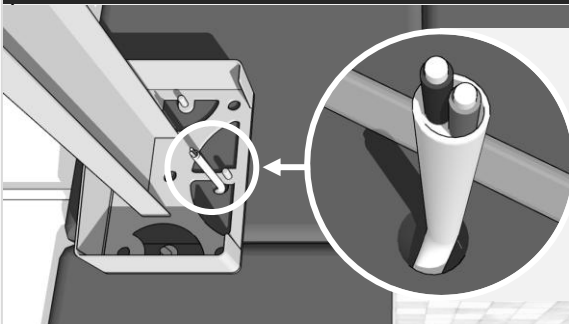

24V
POWER CABLE / STROMKABEL /
KABEL ZASILAJĄCY
2 x 2,5mm*

* < 10m - 2 x 2,5mm
10m < 20m - 2 x 4mm
20m < 26m - 2 x 6mm

TUBULAR MOTOR / ROHRMOTOR / SILNIK RUROWY



DRIVE PILLAR /
PFOSTEN MOTORSEITE /
SŁUPEK NAPĘDOWY

SHAFT END PILLAR /
PFOSTEN WELLENENDE /
SŁUPEK KOŃCA WAŁU

3 STEP / SCHRITT / KROK

ASSEMBLY OF HOUSING AND SHAFT / MONTAGE VON GEHÄUSE UND WELLE / MONTAŻ OBUDOWY I WAŁU

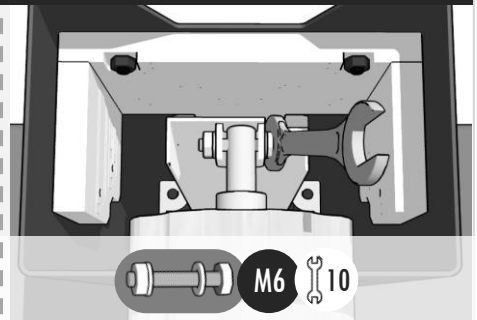
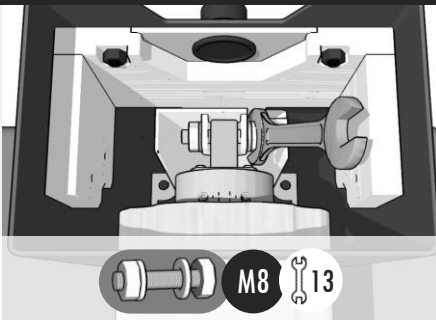
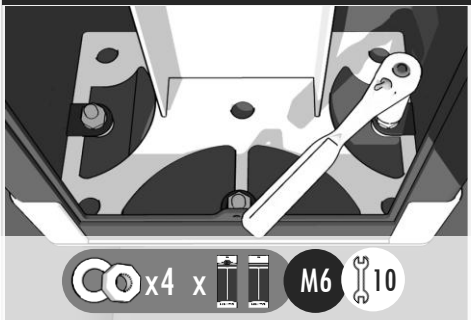

4 STEP / SCHRITT / KROK

WINDER POSITIONING / POSITIONIERUNG DES WICKLERS / POZYCJONOWANIE ZWIJARKI

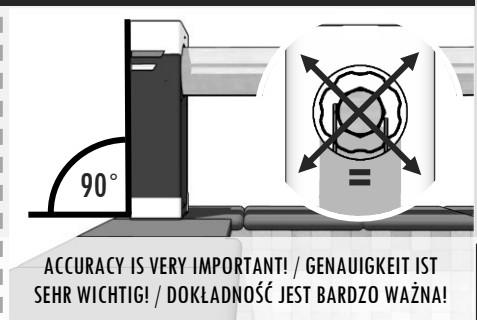
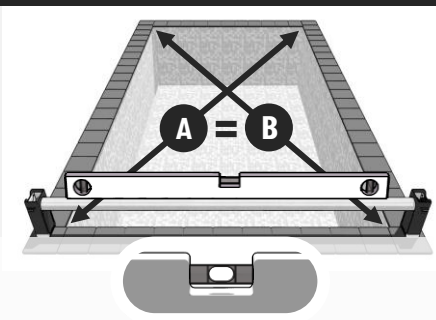
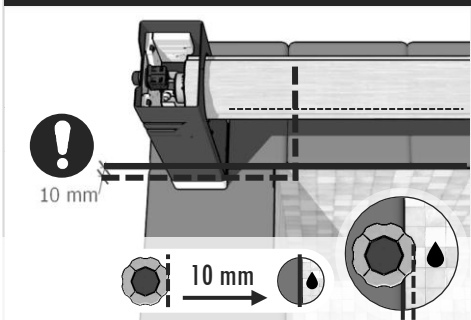

ACCURACY IS VERY IMPORTANT! / GENAUIGKEIT IST SEHR WICHTIG! / DOKŁADNOŚĆ JEST BARDZO WAŻNA!



Anchoring and assembly of the winder / Verankerung und Montage der Aufrollvorrichtung / Kotwienie i montaż zwijarki

1 STEP / SCHRITT / KROK

MARKING THE ANCHOR POINTS / MARKIERUNG DER ANKERPUNKTE / WYZNACZENIE PUNKTÓW KOTWIENIA

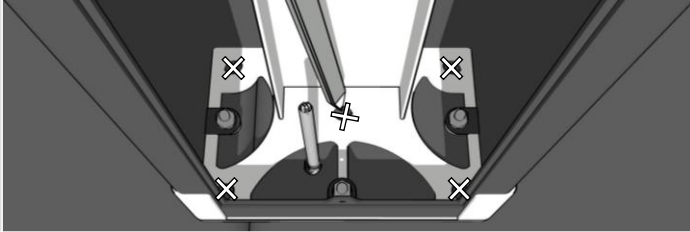

X x5 x

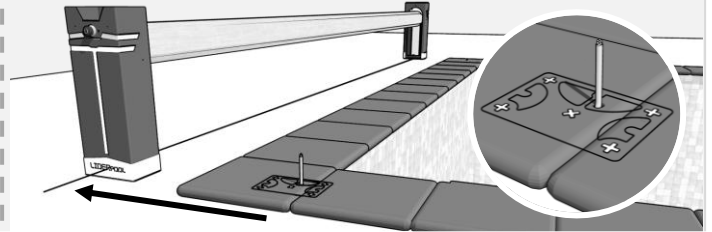

WITH THE HELP OF A SECOND PERSON, MOVE THE WINDER / BEWEGEN SIE DEN WICKLER MIT HILFE EINER ZWEITEN PERSON / Z POMOCĄ DRUGIEJ OSOBY ODSUŃ ZWIJARKĘ

2 STEP / SCHRITT / KROK

ANCHORING THE WINDER / VERANKERUNG DES WICKLERS / KOTWIENIE ZWIJARKI

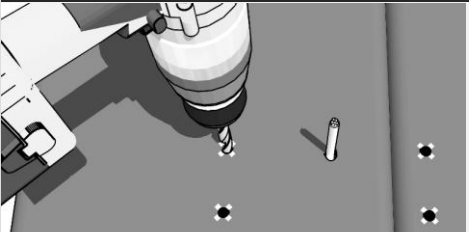

12 x

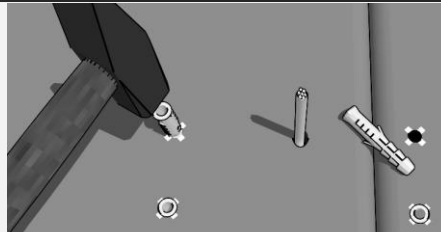

x4 x M12

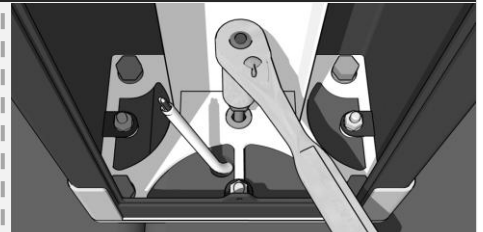

x4 x M8 13

3 STEP / SCHRITT / KROK

SHAFT MOVEMENT LOCK / WELLENBEWEGUNGSSPERRE / BLOKADA PRZESUWANIA WAŁU

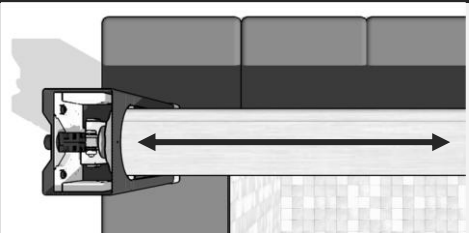

ADJUST THE SHAFT POSITION ON THE MANDREL / STELLEN SIE DIE POSITION DER WELLE AM STELLRING EIN / WYREGULUJ POZYCJĘ WAŁU NA TRZPIENIU

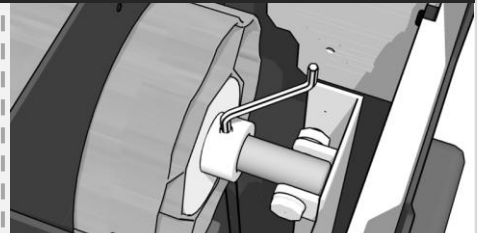
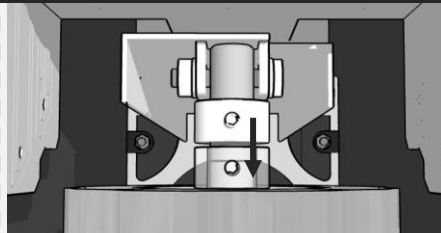

x 3mm

4 STEP / SCHRITT / KROK

INSTALLATION OF THE FLAP AND CAP / MONTAGE DER REVISIONSBLLENDE UND DES DECKELS / MONTAŻ KLAPKI I DASZKA

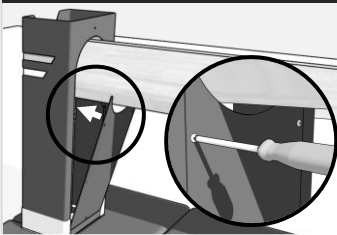

x3 x M4

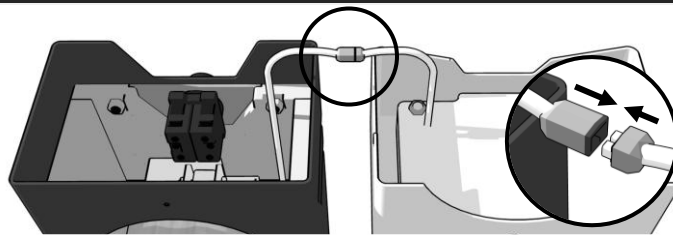

CONNECT THE CAP WITH THE LED MODULE (AMBIENT LIGHT) / SCHLIEßEN SIE DIE KAPPE MIT DEM LED-MODUL AN (AMBIENTBELEUCHTUNG) / PODŁĄCZ DASZEK Z MODUŁEM LED (AMBIENT LIGHT)

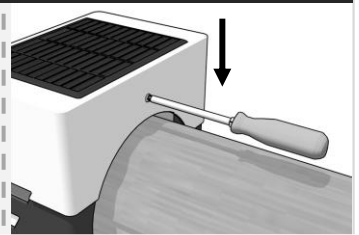

x1 x M4



Installation of profiles / Montage von Profilen / Montaż profili

MONTAGE OF PROFILES / PROFILINSTALLATION / MONTAŻ PROFILI

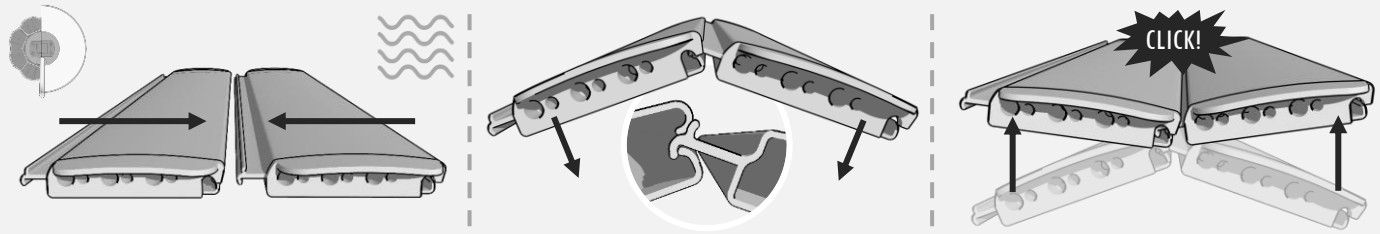

DIRECTION OF UNFOLDING PROFILES ON THE WATER / RICHTUNG DER SICH ENTFALTENDEN PROFILE AUF DEM WASSER / KIERUNEK ROZKŁADANIA PROFILI NA WODZIE

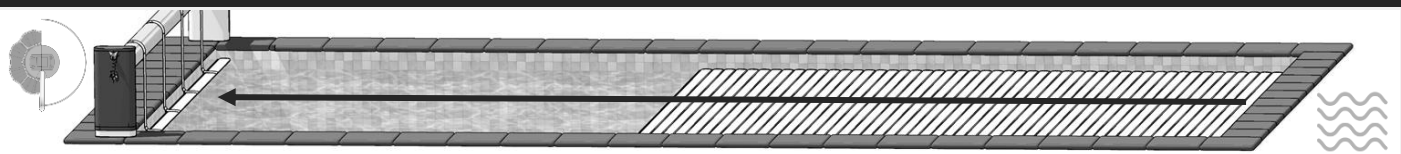

INSTALLATION OF PROFILE BELTS FOR THE WINDER / MONTAGE DER GURTE AN DIE WELLE / MONTAŻ PASÓW PROFILI DO WAŁU ZWIJARKI



1 !

EN: BEFORE INSTALLING THE BELTS TO THE WINDER, FIRST START THE ENGINE IN THE UNWINDING MODE AND WAIT FOR THE END OF ITS OPERATION. ASSEMBLY MUST BE DONE DURING THE COMPLETED UNWINDING CYCLE.

DE: BEVOR SIE DIE GURTE AN DER AUFROLLVORRICHTUNG ANBRINGEN, STARTEN SIE DEN MOTOR ZUNÄCHST IM ABWICKELMODUS UND WARTEN SIE DAS ENDE SEINES BETRIEBS AB. DIE MONTAGE MUSS WÄHREND DES ABGESCHLOSSENEN ABWICKELZYKLUS ERFOLGEN.

PL: PRZED PRZYSTĄPIENIEM DO MONTAŻU PASÓW DO ZWIJARKI, NALEŻY W PIERWSZEJ KOLEJNOŚCI URUCHOMIĆ SILNIK W TRYBIE ROZWIJANIA I ZACZEKAĆ NA KONIEC JEGO PRACY. MONTAŻ MUSI ZOSTAĆ WYKONANY PODCZAS ZAKOŃCZONEGO CYKLU ROZWIJANIA.

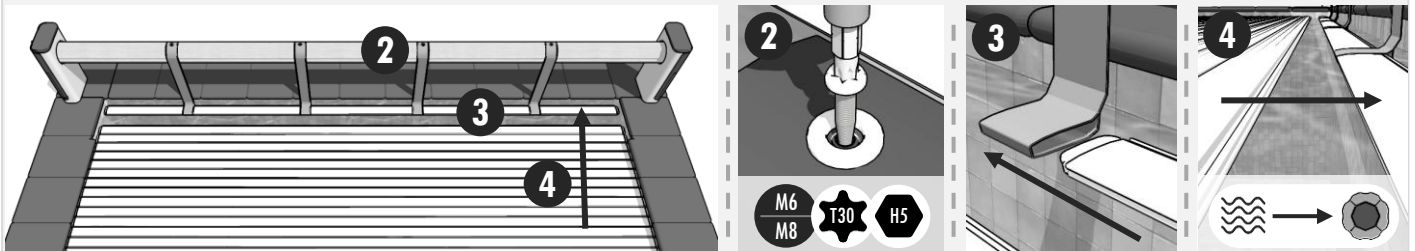
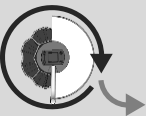

5 !

EN: AFTER COMPLETING THE INSTALLATION OF THE BELTS, RESTART THE ENGINE, THIS TIME IN WINDING MODE. ONLY AFTER PERFORMING THESE ACTIONS, YOU CAN PROCEED TO THE ADJUSTMENT OF THE MOTOR LIMIT SWITCHES.

DE: STARTEN SIE NACH ABSCHLUSS DER INSTALLATION DER GURTE DEN MOTOR ERNEUT, DIESMAL IM AUFROLLMODUS. ERST NACHDEM SIE DIESE AKTIONEN DURCHFÜHRT HABEN, KÖNNEN SIE MIT DER EINSTELLUNG DER ENDSCHALTER FORTFAHREN.

PL: PO UKOŃCZENIU MONTAŻU PASÓW, NALEŻY PONOWNIE URUCHOMIĆ SILNIK, TYM RAZEM W TRYBIE ZWIJANIA. DOPIERO PO WYKONANIU TYCH DZIAŁAŃ MOŻNA W DALEJ KOLEJNOŚCI PRZYSTĄPIĆ DO REGULACJI KRAŃCÓWEK.

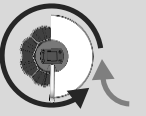

DISASSEMBLY OF PROFILES / DEMONTAGE PROFILE / DEMONTAŻ PROFILI

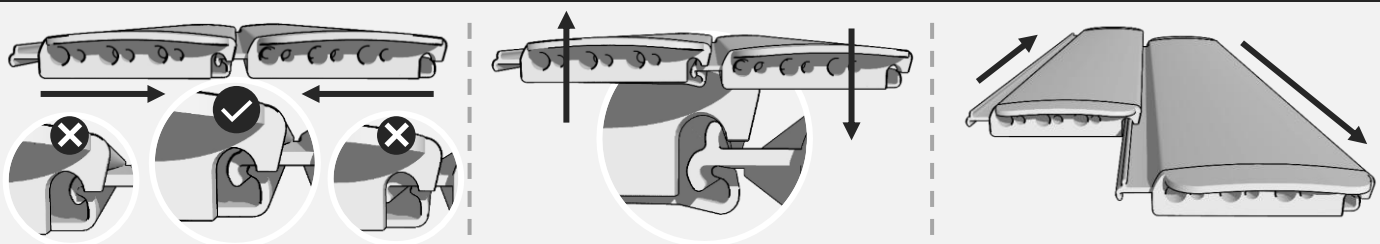



Installation of accessories to profiles / Montage von Profierzubehör / Montaż dodatków do profili

MOUNTING THE PIN (LIMITER) TO THE OVERFLOW GUTTER / MONTAGE DER PENDELGLEITER BEI ÜBERLAUFRINNEN / MONTAŻ OGRANICZNIKA DO RYNNY PRZELEWOWEJ



EN: THE NUMBER OF PAIRS OF PINS WILL VARY DEPENDING ON THE LENGTH OF THE POOL
DE: DIE ANZAHL DER STIFTPAARE HÄNGT VON DER LÄNGE DES POOLS AB.
PL: LICZBA PAR BOLCÓW BĘDZIE RÓŻNA W ZALEŻNOŚCI OD DŁUGOŚCI BASENU.

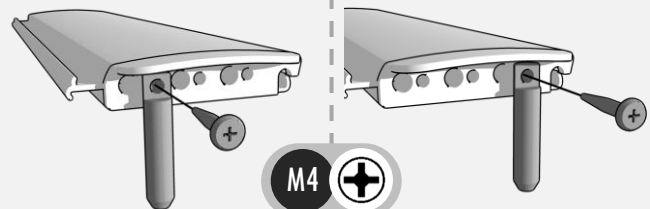
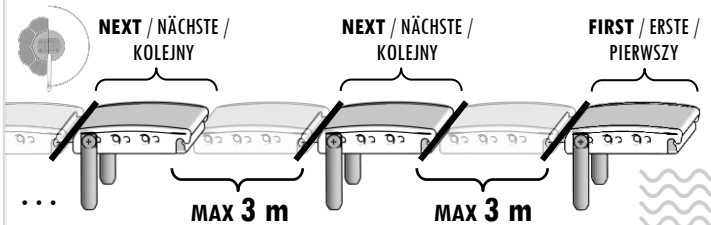

SURFACE ROLLER SHUTTER / ROLLADEN OBERFLUR / ROLETA NAWODNA

UNDERWATER ROLLER SHUTTER / ROLLADEN UNTERFLUR / PODWODNA

EN: ROLLERS FOR OVERFLOW GUTTER ARE MOUNTED ONLY TO THE FIRST PROFILE.
DE: FRONTABWEISER FÜR ÜBERLAUFRINNE WERDEN NUR AM ERSTEN PROFIL MONTIERT.
PL: ROLKI DO RYNNY PRZELEWOWEJ MONTUJEMY TYLKO DO PIERWSZEGO PROFILA.

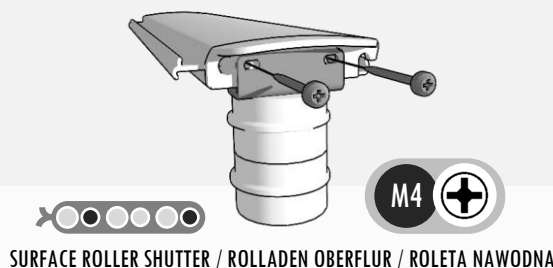
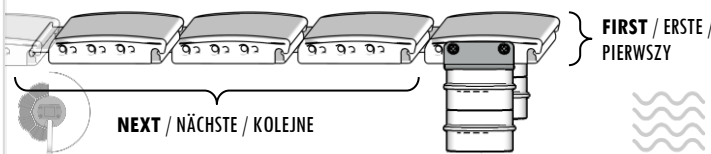

SURFACE ROLLER SHUTTER / ROLLADEN OBERFLUR / ROLETA NAWODNA

INSTALLATION OF SAFETY BELTS / MONTAGE DER SICHERHEITSGURTE / MONTAŻ PASÓW BEZPIECZEŃSTWA

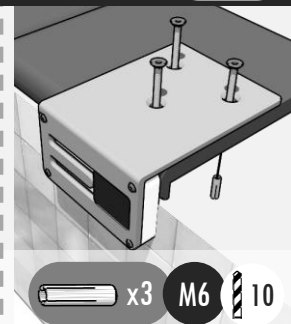
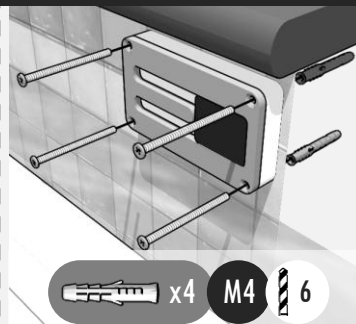
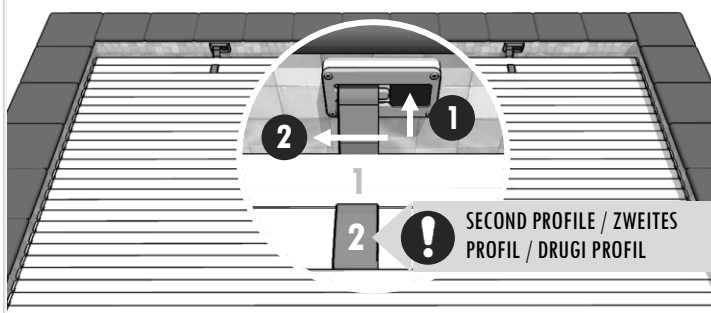

EN: THE POOL COVER HAS SAFETY BELTS, WHICH, IN THE EVENT OF AN UNFORTUNATE ACCIDENT, INCREASE THE CHANCE OF KEEPING THE CHILD AND ADULT ON THE SURFACE OF THE POOL, SIGNIFICANTLY REDUCING THE RISK OF DROWNING. SAFETY BELTS SHOULD BE FASTENED IMMEDIATELY AFTER CLOSING THE COVER.

ATTENTION! IT IS ESSENTIAL TO UNFASTEN YOUR SAFETY BELTS BEFORE OPENING THE POOL. FAILURE TO DO SO MAY BREAK THE BELTS, PROFILE OR EVEN DESTROY THE MOTOR (IN THE CASE OF AUTOMATIC ROLLER COVER).



DE: DAS POOL-ROLLO VERFÜGT ÜBER SICHERHEITSGURTE, DIE IM FALLE EINES UNGLÜCKLICHEN UNFALLS DIE CHANCE ERHÖHEN, DAS KIND UND DEN ERWACHSENEN AUF DER OBERFLÄCHE DES POOLS ZU HALTEN, WODURCH DAS RISIKO DES ERTRINKENS ERHEBLICH VERRINGERT WIRD. SICHERHEITSGURTE SOLLTEN SOFORT NACH DEM SCHLIEßEN DES ROLLOS ANGELEGT WERDEN.

WARNUNG! ES IST WICHTIG, DASS SIE IHRE SICHERHEITSGURTE LÖSEN, BEVOR SIE DEN POOL ÖFFNEN. ANDERNFALLS KÖNNEN DIE SICHERHEITSGURTE REIßEN ODER SOGAR DEN MOTOR (BEI AUTOMATISCHEN ROLLÄDEN) BESCHÄDIGEN.



PL: ROLETA BASENOWA POSIADA PASY BEZPIECZEŃSTWA, KTÓRYCH ZAPIĘCIE W PRZYPADKU NIEFORTUNNEGO WYPADKU, ZWIĘKSZA SZANSĘ NA UTRZYMANIE DZIECKA JAK RÓWNIŻ OSOBY DOROSŁEJ NA POWIERZCHNI BASENU, ZNACZĄCO ZMNIJSZAJĄC PRZY TYM RYZYKO UTONIĘCIA. PASY BEZPIECZEŃSTWA NALEŻY ZAPINAĆ ZARAZ PO ZAMKNIĘCIU ROLETY.

UWAGA! NALEŻY KONIECZNIE ODPIĄĆ PASY BEZPIECZEŃSTWA PRZED OTWARCIEM BASENU. NIEZASTOSOWANIE SIĘ DO POWYŻSZEGO GROZI ZERWANIEM PASÓW BEZPIECZEŃSTWA, PROFILU LUB NAWET ZNISZCZENIEM SILNIKA (W PRZYPADKU ROLETY AUTOMATYCZNEJ).



Controller connection diagram / Steuerung-Anschlussdiagramm / Schemat podłączenia sterownika

TRANSFORMER BOX /

TRANSFORMATORKASTEN / SKRZYŃKA TRANSFORMATORA

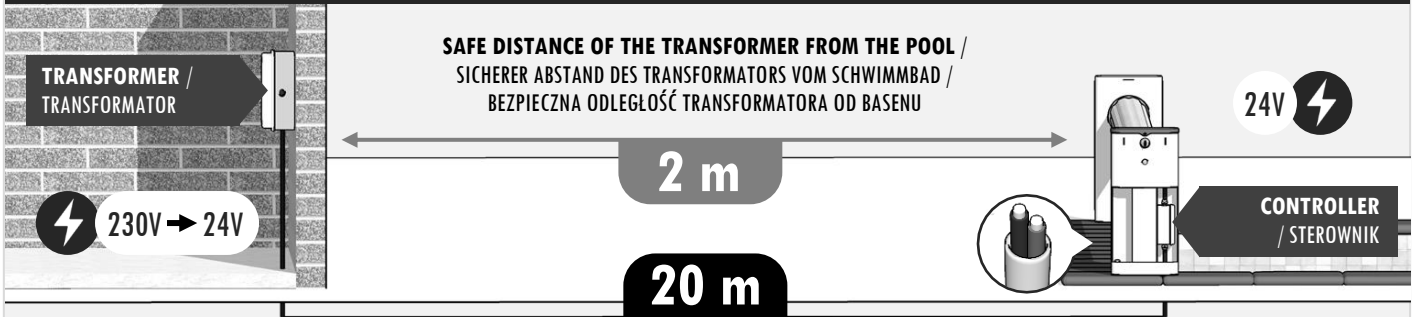

MAXIMUM DISTANCE OF THE TRANSFORMER FROM THE ROLLER SHUTTER CONTROLLER /

MAXIMALER ABSTAND DES TRANSFORMATORS VON DER ROLLADENSTEUERUNG / MAKSYMALNA ODLEGŁOŚĆ TRANSFORMATORA OD STEROWNIKA ROLETY

SURFACE ROLLER SHUTTER CONTROLLER /

OBERFLUR-ROLLADENSTEUERUNG / STEROWNIK ROLETY NAWODNEJ

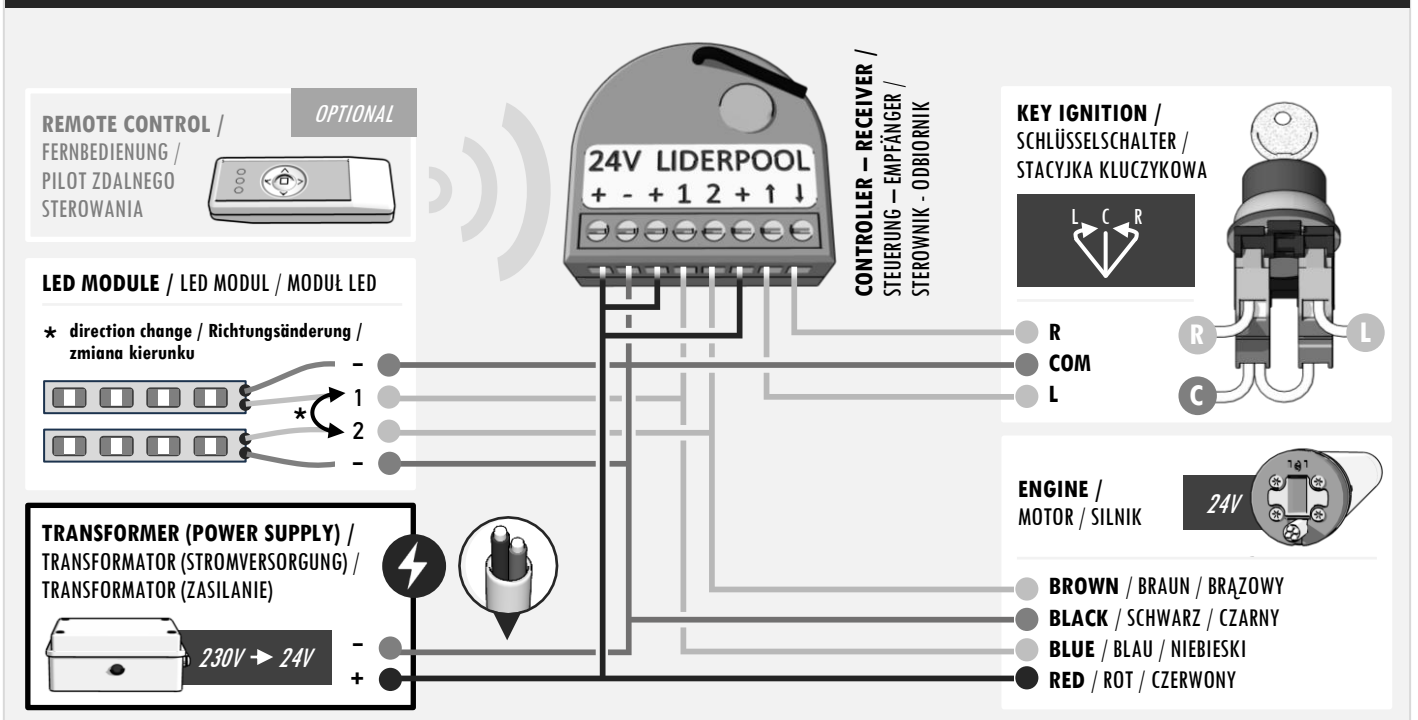

BE CAREFUL! / VORSICHTIG SEIN! / ZACHOWAJ OSTROŻNOŚĆ!



- WHEN OPERATING ELECTRICAL DEVICES, CERTAIN COMPONENTS, SUCH AS THE POWER SUPPLY, CARRY DANGEROUS VOLTAGES. PERSONAL INJURY OR DAMAGE TO PROPERTY MAY RESULT IN THE EVENT OF UNQUALIFIED PERSONS INTERVENING OR FAILURE TO OBSERVE WARNINGS.
- BEFORE INSTALLATION, SWITCH OFF ALL CABLES AND CONTROL DEVICES THAT ARE NOT STRICTLY NECESSARY FOR THE OPERATION OF THE DEVICE.
- THE DRIVE MAY ONLY BE OPERATED WITH A SAFE LOW VOLTAGE CURRENT. THIS MUST BE ENSURED BY THE CONTROL SYSTEM.

- BEIM BETRIEB ELEKTRISCHER GERÄTE STEHEN BESTIMMTE BAUTEILE, WIE Z. B. DAS NETZTEIL, UNTER GEFÄHRLICHER SPANNUNG. BEI UNBEOFUGTEN EINGRIFFEN ODER NICHTBEACHTUNG VON WARNHINWEISEN KÖNNEN PERSONEN- ODER SACHSCHÄDEN ENTSTEHEN.
- SCHALTEN SIE VOR DER INSTALLATION ALLE KABEL UND STEUERGERÄTE AB, DIE NICHT UNBEDINGT FÜR DEN BETRIEB DES GERÄTES ERFORDERLICH SIND.
- DER ANTRIEB DARF NUR MIT SICHEM SCHWACHSTROM BETRIEBEN WERDEN. DIES MUSS DURCH DAS LEITSYSTEM GEWÄHRLEISTET WERDEN.

- PODCZAS EKSPLOATACJI URZĄDZEŃ ELEKTRYCZNYCH, OKREŚLONE ELEMENTY, JAK NP. ZASILACZ, ZNAJDUJĄ SIĘ POD NIEBEZPIECZNYM NAPIĘCIEM ELEKTRYCZNYM. W PRZYPADKU INGERENCJI OSÓB NIEWYKWALIFIKOWANYCH LUB NIEPRZESTRZEGANIA WSKAZÓWEK OSTRZEGAWCZYCH MOŻE DOJŚĆ DO OBRAŻEŃ CIAŁA LUB SZKÓD MATERIALNYCH.
- PRZED INSTALACJĄ NALEŻY WYŁĄCZYĆ WSZYSTKIE PRZEWODY I URZĄDZENIA STERUJĄCE, KTÓRE NIE SĄ BEZWZGLĘDNE KONIECZNE DO PRACY URZĄDZENIA.
- NAPIĘD MOŻE BYĆ ZASILANY WYŁĄCZNIE BEZPIECZNYM PRĄDEM NISKONAPIĘCIOWYM - UKŁAD STEROWANIA.



Limit switch adjustment / Einstellung des Endschalters / Regulacja krańcówek

LIMIT SWITCH ADJUSTMENT / EINSTELLUNG DES ENDSCHALTERS / REGULACJA KRAŃCÓWEK

- 1** EN: **TO ADJUST THE LIMIT SWITCHES, USE THE REGULATOR INCLUDED IN THE SET IN PACKAGE NO. 1.**
DE: ZUM EINSTELLEN DER ENDSCHALTER VERWENDEN SIE DEN IM SET IM PAKET NR. 1 ENTHALTENEN REGLER.
PL: DO REGULACJI KRAŃCÓWEK NALEŻY UŻYĆ REGULATORA DOŁĄCZONEGO DO ZESTAWU W PACZCE NR.1.

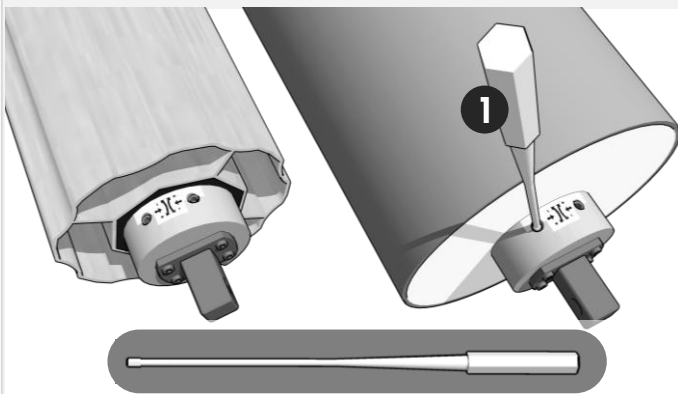

DIRECTION OF ROTATION OF THE MOTOR
/ DREHRICHTUNG DES MOTORS /
KIERUNEK OBROTU SILNIKA

LIMIT SWITCH CONTROL /
ENDSCHALTERSTEUERUNG /
STEROWANIE KRAŃCÓWKĄ

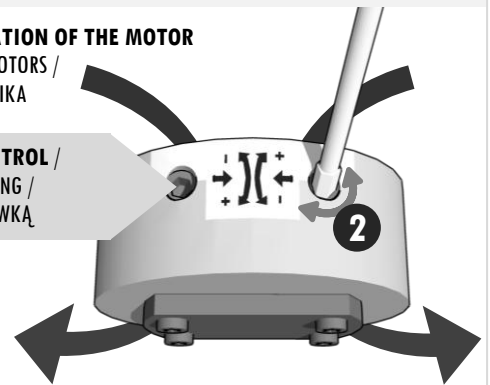

2 WHILE THE ENGINE IS OPERATING / WÄHREND DER MOTOR LÄUFT / PODCZAS PRACY SILNIKA



- EN: **IF THE ENGINE STOPS TOO EARLY (BEFORE SETTING THE SHAFT IN THE DESIRED POSITION), ADJUST THE LIMIT SWITCH TOWARDS PLUS (+) UNTIL THE ENGINE STOPS.**
DE: WENN DER MOTOR VORZEITIG STOPPT (BEVOR SIE DIE WELLE IN DIE GEWÜNSCHTE POSITION BRINGEN), STELLEN SIE DEN ENDSCHALTER IN RICHTUNG PLUS (+) EIN, BIS DER MOTOR STOPPT.
PL: JEŚLI SILNIK ZATRZYMA SIĘ PRZEDWCZEŚNIE (PRZED USTAWIENIEM WAŁU W ŻĄDANEJ POZYCJI) NALEŻY REGULOWAĆ KRAŃCÓWKĘ W KIERUNKU PLUSA (+) DO MOMENTU ZATRZYMANIA SIĘ SILNIKA.



- EN: **IF THE MOTOR STOPS TOO LATE (DOES NOT TURN OFF IN THE DESIRED POSITION AFTER THE ENTIRE ROLLER WINDS), ADJUST THE LIMIT SWITCH TOWARDS MINUS (-) UNTIL THE MOTOR STOPS.**
DE: WENN DER MOTOR ZU SPÄT STOPPT (SCHALTET SICH NICHT IN DER GEWÜNSCHTEN POSITION AUS, NACHDEM DER GESAMTE WICKLER ROLLT), STELLEN SIE DEN ENDSCHALTER RICHTUNG MINUS (-) EIN, BIS DER MOTOR STOPPT.
PL: JEŚLI SILNIK ZATRZYMA SIĘ ZA PÓŹNO (NIE WYŁĄCZA SIĘ W ŻĄDANEJ POZYCJI PO NAWINIĘCIU CAŁEJ ROLETY) NALEŻY REGULOWAĆ KRAŃCÓWKĘ W KIERUNKU MINUSA (-) DO MOMENTU ZATRZYMANIA SIĘ SILNIKA.



- EN: **THE DIRECTION OF ROLLING AND UNROLLING THE ROLLER SHUTTER DEPENDS ON THE SIDE OF THE SHAFT ON WHICH THE MOTOR IS MOUNTED.**
DE: DIE RICHTUNG DES AUF- UND ABROLLENS DES ROLLADENS HÄNGT VON DER SEITE DER ACHSE AB, AN DER MOTOR MONTIERT IST.
PL: KIERUNEK ZWIJANIA I ROZWIJANIA ROLETY JEST ZALEŻNY OD STRONY WAŁU, PO KTÓREJ JEST ZAMONTOWANY SILNIK.

PROGRAMMING THE REMOTE / PROGRAMMIERUNG DER FERNBEDIENUNG / PROGRAMOWANIE PILOTA

***NF P90-308** FRENCH STANDARD
FRANZÖSISCHER STANDARD
NORMA FRANCUSKA

- EN: **BY STANDARD, THE REMOTE CONTAINED IN THE SET IS ALREADY PAIRED WITH THE RECEIVER AND SET TO PULSE MAINTAIN MODE (NORMAL).**
DE: STANDARDMÄßIG IST DIE IM SET ENTHALTENE FERNBEDIENUNG BEREITS MIT DEM EMPFÄNGER GEPAART UND AUF DEN PULSWARTUNGSMODUS EINGESTELLT (NORMAL).
PL: STANDARDOWO PILOT W ZESTAWIE JEST JUŻ SPAROWANY Z ODBIORKNIKIEM I USTAWIONY W TRYBIE PODTRZYMANIA IMPULSU (NORMALNYM).

PAIRING THE REMOTE WITH THE RECEIVER /
KOPPELN DER FERNBEDIENUNG MIT DEM EMPFÄNGER
/ PAROWANIE PILOTA Z ODBIORKNIKIEM

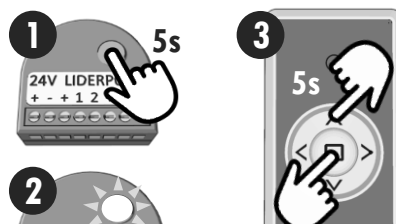

CHANGING THE NORMAL – SAFE MODE* /
ÄNDERN DES NORMALEN – SICHEREN MODUS* /
ZMIANA TRYBU NORMALNY – BEZPIECZNY*

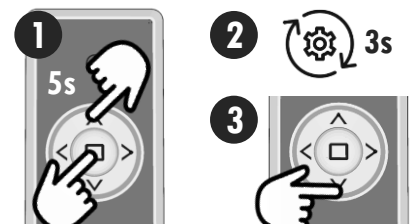



HAZARDS AND RESPONSIBLE USE /

GEFAHREN UND VERANTWORTUNGSVOLLER GEBRAUCH / ZAGROŻENIA I ODPOWIEDZIALNE UŻYTKOWANIE



EN: **THE RISK OF HAZARDS DURING THE USE OF THE POOL COVER HAS BEEN MINIMIZED THROUGH A SERIES OF TESTS. NEVERTHELESS, YOU SHOULD ALWAYS EXERCISE EXTREME CAUTION NEAR THE SWIMMING POOL!**

THE SWIMMING POOL CAN BE A SERIOUS HAZARD TO CHILDREN. A RESPONSIBLE ADULT AND ACTIVE SUPERVISION ARE THEREFORE ESSENTIAL.

THE SWIMMING POOL COVER GUARANTEES SAFETY ONLY IF THE COVER IS CLOSED, WELL SECURED AND INSTALLED IN ACCORDANCE WITH THESE INSTRUCTIONS.

A COVER IS NOT A SUBSTITUTE FOR THE MINDFULNESS OF PARENTS OR RESPONSIBLE PERSONS. THE COVER IS A DECISIVE FACTOR FOR THE PROTECTION OF YOUNG CHILDREN. IT IS FORBIDDEN TO ENTER OR JUMP ON THE COVER ON PURPOSE. CHILDREN MUST NOT BE ALLOWED TO PLAY WITH THE COVER, LIFT IT OR PUT THEIR ARMS OR LEGS INTO THE TECHNICAL GAPS. WE RECOMMEND THAT YOU FAMILIARIZE YOURSELF WITH THE RULES OF FIRST AID.

DE: **DAS GEFÄHRDUNGSRISIKO BEI DER NUTZUNG DES POOL-ROLLADENS WURDE DURCH EINE REIHE VON TESTS MINIMIERT. DENNOCH SOLLTEN SIE IN DER NÄHE DES SCHWIMMBADES IMMER ÄUßERSTE VORSICHT WALTEN LASSEN!**

DAS SCHWIMMBAD KANN EINE ERNSTHAFTGE GEFAHR FÜR KINDER DARSTELLEN. EIN VERANTWORTUNGSBEWUSSTER ERWACHSENER UND AKTIVE AUFSICHT SIND DAHER UNERLÄSSLICH.

DIE SCHWIMMBADABDECKUNG GEWÄHRLEISTET NUR BEI GESCHLOSSENER, GUT GESICHERTER ABDECKUNG UND MONTAGE GEMÄß DIESER ANLEITUNG SICHERHEIT. EINE ABDECKUNG IST KEIN ERSATZ FÜR DIE ACHTSAMKEIT DER ELTERN ODER VERANTWORTLICHEN PERSONEN. DIE ABDECKUNG IST EIN ENTSCHEIDENDER FAKTOR FÜR DEN SCHUTZ VON KLEINKINDERN.

ES IST VERBOTEN, DAS ROLLO ABSICHTLICH ZU BETRETEN ODER DARAUF ZU SPRINGEN. KINDER DÜRFEN NICHT MIT DEM ROLLO SPIELEN, ES ANHEBEN ODER ARME ODER BEINE IN DIE TECHNISCHEN LÜCKEN STECKEN. WIR EMPFEHLEN IHNEN, SICH MIT DEN REGELN DER ERSTEN HILFE VERTRAUT ZU MACHEN.

PL: **RYZIKO ZAGROŻEŃ PODCZAS UŻYTKOWANIA ROLETY BASENOWEJ ZOSTAŁO ZMINIMALIZOWANE NA DRODZE SZEREGU TESTÓW. NIE MNIEJ JEDNAK W POBLIŻU BASENU ZAWSZE NALEŻY ZACHOWAĆ SZCZEGÓLNĄ OSTROŻNOŚĆ!**

BASEN MOŻE STANOWIĆ POWAŻNE ZAGROŻENIE DLA DZIECI. Z TEGO WZGLĘDU KONIECZNA JEST OBECNOŚĆ ODPOWIEDZIALNEJ OSOBY DOROSŁEJ I AKTYWNY NADZÓR.

PRZYKRYCIE BASENOWE GWARANTUJE BEZPIECZEŃSTWO TYLKO W PRZYPADKU ZAMKNIĘTEGO, DOBRZE ZABEZPIECZONEGO I ZAMONTOWANEGO W SPOSÓB ZGODNY Z NINIEJSZĄ INSTRUKCJĄ PRZYKRYCIA. PRZYKRYCIE NIE JEST ŚRODKIEM ZASTĘPCZYM DLA UWAGAŃ RODZICÓW LUB OSÓB ODPOWIEDZIALNYCH. PRZYKRYCIE JEST MIARODAJNYM FAKTOREM DLA OCHRONY MAŁYCH DZIECI.

ZABRONIONE JEST UMYŚLNE WCHODZENIE, CZY SKAKANIE PO ROLECIE. NIE WOLNO DOPUŚCIĆ ABY DZIECI BAWIŁY SIĘ ROLETĄ, PODNOŚIŁY JĄ LUB WKŁADAŁY RĘCE LUB NOGI W SZCZELINY TECHNICZNE. ZALECAMY ZAPOZNANIE SIĘ Z ZASADAMI UDZIELANIA PIERWSZEJ POMOCY.



Technical tips and GTC / Technische Tipps und AGB / Wskazówki techniczne i OWG

INSTALLATION AND SAFETY INSTRUCTIONS /

INSTALLATIONS UND SICHERHEITSHINWEISE / MONTAŻ I WSKAZÓWKI BEZPIECZEŃSTWA



EN: **INSTALLATION OF THE COVER AND TRANSPORT SHOULD BE PERFORMED BY TWO RESPONSIBLE ADULTS. DURING ASSEMBLY, THERE MUST BE NO THIRD PERSONS OR ANY OBJECT THAT COULD CAUSE MECHANICAL DAMAGE IN THE POOL.**

THE POOL COVER HAS SAFETY BELTS, WHICH, IN THE EVENT OF AN UNFORTUNATE ACCIDENT, INCREASE THE CHANCE OF KEEPING THE CHILD AND ADULT ON THE SURFACE OF THE POOL, SIGNIFICANTLY REDUCING THE RISK OF DROWNING. SAFETY BELTS SHOULD BE FASTENED IMMEDIATELY AFTER CLOSING THE COVER.



ATTENTION! IT IS ESSENTIAL TO UNFASTEN YOUR SAFETY BELTS BEFORE OPENING THE POOL. FAILURE TO DO SO MAY BREAK THE BELTS OR EVEN DESTROY THE MOTOR (IN THE CASE OF AUTOMATIC ROLLER COVER).

IN ORDER TO OPEN OR CLOSE THE POOL, THE ROLLER COVER IS TURNED ON WITH A KEY SWITCH OR WITH A REMOTE CONTROL (APPLIES TO AUTOMATIC ROLLER COVER). MAKE SURE THE SAFETY BELTS ARE UNFASTENED. THE LIMIT SWITCH SET DURING ASSEMBLY WILL SWITCH OFF THE ROLLER COVER WHEN IT REACHES ITS END POSITION.

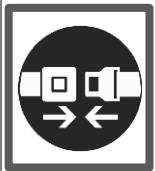

FOR THE PROPER FUNCTIONING OF THE ROLLER COVER, IT IS NECESSARY TO ENSURE AN APPROPRIATE LEVEL OF WATER IN THE POOL, SO THAT THE ROLLER COVER HAS A FREE FLOW WITHOUT CONTACT WITH ANY OBSTACLES.

ATTENTION! BEFORE STARTING THE ENGINE FOR THE FIRST TIME AFTER WINTER OR A PERIOD IN WHICH THE CONTROLLER MAY HAVE BECOME WET, THE CONTROLLER SHOULD BE KEPT AT ROOM TEMPERATURE FOR SEVERAL HOURS. DRYING THE COMPONENTS BEFORE CONNECTING TO ELECTRICITY WILL AVOID THE RISK OF A SHORT CIRCUIT AND FAILURE OF THE CONTROLLER.



DE: **DIE MONTAGE DER ABDECKUNG UND DEN TRANSPORT SOLLTE VON ZWEI VERANTWORTLICHEN ERWACHSENEN DURCHFÜHRT WERDEN. WÄHREND DER MONTAGE DÜRFEN SICH KEINE DRITTEN PERSONEN ODER GEGENSTÄNDE IM BECKEN BEFINDEN, DIE MECHANISCHE SCHÄDEN VERURSACHEN KÖNNTEN.**

DAS POOL-ROLLO VERFÜGT ÜBER SICHERHEITSGURTE, DIE IM FALLE EINES UNGLÜCKLICHEN UNFALLS DIE CHANCE ERHÖHEN, DAS KIND UND DEN ERWACHSENEN AUF DER OBERFLÄCHE DES POOLS ZU HALTEN, WODURCH DAS RISIKO DES ERTRINKENS ERHEBLICH VERRINGERT WIRD. SICHERHEITSGURTE SOLLTEN SOFORT NACH DEM SCHLIEßEN DES ROLLOS ANGELEGT WERDEN.

WARNUNG! ES IST WICHTIG, DASS SIE IHRE SICHERHEITSGURTE LÖSEN, BEVOR SIE DEN POOL ÖFFNEN. ANDERNFALLS KÖNNEN DIE SICHERHEITSGURTE REIBEN ODER SOGAR DEN MOTOR (BEI AUTOMATISCHEN ROLLLÄDEN) BESCHÄDIGEN.

UM DAS BECKEN ZU ÖFFNEN ODER ZU SCHLIEßEN, WIRD DAS ROLLO MIT EINEM SCHLÜSSELSCHALTER ODER MIT EINER FERNBEDIENUNG (GILT FÜR AUTOMATISCHE ROLLOS) EINGESCHALTET. STELLEN SIE SICHER, DASS DIE SICHERHEITSGURTE GELÖST SIND. DER BEI DER MONTAGE EINGESTELLTE ENDSCHALTER SCHALTET DEN ROLLADEN IN SEINER ENDLAGE AB.

FÜR DIE EINWANDFREIE FUNKTION DES ROLLADENS IST ES NOTWENDIG, FÜR EINEN ANGEMESSENEN WASSERSTAND IM BECKEN ZU SORGEN, DAMIT DER ROLLADEN OHNE KONTAKT MIT HINDERNISSEN FREI FLIEßEN KANN.

AUFMERKSAMKEIT! VOR DEM ERSTEN STARTEN DES MOTORS NACH DEM WINTER ODER EINER ZEIT, IN DER DAS STEUERGERÄT NASS GEWORDEN SEIN KÖNNTE, SOLLTE DAS STEUERGERÄT EINIGE STUNDEN BEI RAUMTEMPERATUR AUFBEWAHRT WERDEN. DAS TROCKNEN DER KOMPONENTEN VOR DEM ANSCHLIEßEN AN DAS STROMNETZ VERMEIDET DAS RISIKO EINES KURZSCHLUSSES UND EINES AUSFALLS DES STEUERUNGSKASTENS.

PL: **MONTAŻ PRZYKRYCIA JAK I TRANSPORT NALEŻY WYKONAĆ W DWIE ODPOWIEDZIALNE OSOBY DOROSŁE. PODCZAS MONTAŻU W BASENIE NIE MOGĄ ZNAJDOWAĆ SIĘ OSOBY TRZECIE, ANI ŻADEN PRZEDMIOT, MOGĄCY SPOWODOWAĆ USZKODZENIA MECHANICZNE.**

ROLETA BASENOWA POSIADA PASY BEZPIECZEŃSTWA, KTÓRYCH ZAPIĘCIE W PRZYPADKU NIEFORTUNNEGO WYPADKU, ZWIĘKSZA SZANSĘ NA UTRZYMANIE DZIECKA JAK RÓWNIEŻ OSOBY DOROSŁEJ NA POWIERZCHNI BASENU, ZNACZĄCO ZMNIEJSZAJĄC PRZY TYM RYZYKO UTONIĘCIA. PASY BEZPIECZEŃSTWA NALEŻY ZAPINAĆ ZARAZ PO ZAMKNIĘCIU ROLETY.

UWAGA! NALEŻY KONIECZNIE ODPIĄĆ PASY BEZPIECZEŃSTWA PRZED OTWARCIEM BASENU. NIEZASTOSOWANIE SIĘ DO POWYŻSZEGO GROZI ZERWANIEM PASÓW BEZPIECZEŃSTWA LUB NAWET ZNISZCZENIEM SILNIKA (W PRZYPADKU ROLETY AUTOMATYCZNEJ). W CELU OTWARCIA LUB ZAMKNIĘCIA BASENU WŁĄCZAMY ROLETĘ PRZEŁĄCZNIKIEM KLUCZYKOWYM LUB PILOTEM (DOTYCZY ROLETY AUTOMATYCZNEJ). NALEŻY UPEWNIĆ SIĘ ŻE PASY BEZPIECZEŃSTWA SĄ ODPIĘTE. KRAŃCÓWKA USTAWIONA PODCZAS MONTAŻU WYŁĄCZY ROLETĘ GDY DOJEDZIE DO POZYCJI KOŃCOWEJ.

W CELU WŁAŚCIWEGO FUNKCJONOWANIA ROLETY NALEŻY DBAĆ O ODPOWIEDNI POZIOM WODY W BASENIE, ABY ROLETA MIAŁA SWOBODNY PRZEPŁYW BEZ KONTAKTU Z EWENTUALNYMI PRZESZKODAMI.

UWAGA! PRZED PIERWSZYM URUCHOMIENIEM SILNIKA PO ZIMIE LUB OKRESIE, W KTÓRYM MOGŁO DOJŚĆ DO ZAWILGOCENIA STEROWNIKA, NALEŻY PRZEZ KILKA GODZIN UTRZYMYWAĆ STEROWNIK W TEMPERATURZE POKOJOWEJ. OSUSZENIE PODZESPOŁÓW PRZED PODŁĄCZENIEM DO PRĄDU ELEKTRYCZNEGO POZWOLI UNIKNĄĆ RYZYKA ZWARCIA I AWARII STEROWNIKA.



Technical tips and GTC / Technische Tipps und AGB / Wskazówki techniczne i OWG

COVER OPERATION, WATER FILLING AND DRAINING /

ROLLADENBETRIEB, WASSERFÜLLUNG UND ENTLERUNG / OBSŁUGA ROLETY, NAPELNIANIE I SPUSZCZANIE WODY



EN: WHEN REFILLING WATER IN THE POOL, THE LAMELLAS OF THE COVER SHOULD BE DIRECTED INTO THE TECHNICAL SLOT SO THAT THEY CAN FREELY FLOW ONTO THE SURFACE (APPLIES TO THE UNDERWATER COVER). SEVERAL SLATS SHOULD BE ON THE SURFACE. UNFOLD THE ROLLER COVER AS THE WATER TABLE RISES. WE REPEAT THE ACTIVITIES IN THE SAME WAY EACH TIME THE WATER IS REFILLED. WHEN DRAINING THE WATER FROM THE POOL, THE ROLLER COVER MUST BE ROLLED UP BEFOREHAND.

THE KEY SWITCH MUST BE INSTALLED IN A PLACE WHERE IT IS POSSIBLE TO SEE THE ENTIRE POOL (APPLIES TO AUTOMATIC ROLLER COVER). **THE PERSON CONTROLLING THE COVER IS RESPONSIBLE FOR ENSURING THAT NOBODY AND NOTHING IS LEFT IN THE POOL WHEN THE ROLLER COVER IS UNFOLDED AND CLOSED.**



DE: BEIM NACHFÜLLEN VON WASSER IM BECKEN SOLLTEN DIE LAMELLEN IN DEN TECHNIKSCHLITZ ZWISCHEN POOLWAND UND STURZBALKEN GERICHTET WERDEN, DAMIT SIE UNGEHINDERT AUF DIE OBERFLÄCHE GELANGEN KÖNNEN (GILT FÜR DIE UNTERWASSERROLLADEN). EINIGE LAMELLEN SOLLTEN AUF DER WASSEROBERFLÄCHE LIEGEN. ROLLEN SIE DAS ROLLO NACH, WENN DER WASSERSPIEGEL STEIGT. WIR WIEDERHOLEN DIESE AKTIVITÄT AUF DIE GLEICHE WEISE JEDES MAL, WENN DAS WASSER NACHGEFÜLLT WIRD. BEIM ABLASSEN DES WASSERS AUS DEM BECKEN MUSS DAS ROLLO VORHER AUFGEROLLT WERDEN.

DER SCHLÜSSELSCHALTER MUSS AN EINER STELLE MONTIERT WERDEN, AN DER DAS GESAMTE BECKEN EINSEHBAR IST (GILT FÜR AUTOMATISCHE ROLLLÄDEN). **DIE PERSON, DIE DIE ABDECKUNG BEDIENT, IST DAFÜR VERANTWORTLICH, DASS SICH BEIM AUF- UND ZUSCHLIEßEN DES ROLLADENS NICHTS UND NIEMAND IM BECKEN BEFINDET.**

PL: PODCZAS NAPUSZCZANIA WODY W BASENIE NALEŻY UKIERUNKOWAĆ LAMELE ROLETY W SZCZELINĘ TECHNICZNĄ TAK, ABY MOGŁY SWOBODNIE WYPŁYWAĆ NA POWIERZCHNIĘ (DOTYCZY ROLETY PODWODNEJ). KILKA LISTEW POWINNO ZNAJDOWAĆ SIĘ NA POWIERZCHNI. ROLETĘ ROZWIJAĆ WRAZ Z PODNOSZENIEM SIĘ LUSTRA WODY. CZYNNOŚCI POWTARZAMY ANALOGICZNIE PRZY KAŻDYM PONOWNYM NAPUSZCZANIU WODY. PODCZAS SPUSZCZANIA WODY Z BASENU NALEŻY ROLETĘ UPREDNIO ZWINAĆ.

PRZEŁĄCZNIK KLUCZYKOWY MUSI BYĆ ZAMONTOWANY W MIEJSCU, W KTÓRYM MOŻLIWA JEST OBSERWACJA CAŁEGO BASENU (DOTYCZY ROLETY AUTOMATYCZNEJ). **OSOBA STERUJĄCA PRZYKRYCIEM JEST ODPOWIEDZIALNA ZA TO, ABY PODCZAS ROZWIJANIA I ZWIJANIA ROLETY NIKT I NIC NIE ZNAJDOWAŁO SIĘ W BASENIE.**

CLEANING AND MALFUNCTIONS TIPS /

HINWEISE ZUR REINIGUNG UND FUNKTIONSSTÖRUNGEN / WSKAZÓWKI DOTYCZĄCE CZYSZCZENIA I SERWISOWANIA



EN: THE ROLLER COVER SHOULD BE CLEANED MANUALLY (E.G. WITH A CLOTH) OR WITH A HIGH-PRESSURE CLEANER ONCE EVERY 1-2 WEEKS IN ORDER TO WASH AWAY ORGANIC AND STONE DEPOSITS. YOU CAN USE A SPECIAL AGENT DESIGNED TO CLEAN PVC. DO NOT USE CAUSTIC, FOAMING OR DISSOLVING AGENTS OR ABRASIVE SPONGES. DO NOT STEP ON THE COVER WHILE CLEANING.

IRREGULARITIES IN THE FUNCTIONING OF THE SHUTTER COVER BE REPORTED TO THE INSTALLER OF THE COVER IN ORDER TO OBTAIN A PROPER DIAGNOSIS. IN CASE OF IMPROPER SETTING OF THE ROLLER COVER IN ITS END POSITIONS, LIMIT SWITCHES SHOULD BE ADJUSTED. IN THE EVENT OF A FAILURE OF THE POOL ROLLER COVER, JAMMING, BLOCKING, OR CHANGES TO THE FINAL SETTINGS, LIMIT SWITCHES, PLEASE CONTACT THE ROLLER COVER INSTALLER.



DE: DER ROLLADEN SOLLTE ALLE 1-2 WOCHEN PER HAND (Z. B. MIT EINEM TUCH) ODER MIT EINEM HOCHDRUCKREINIGER GEREINIGT WERDEN, UM ORGANISCHE TEILE UND STEINABLAGERUNGEN WEGZUSPÜLEN. SIE KÖNNEN EIN SPEZIELLES MITTEL ZUM REINIGEN VON PVC VERWENDEN. VERWENDEN SIE KEINE ÄTZENDEN, SCHÄUMENDEN ODER AUFLÖSENDEN MITTEL ODER SCHEUERSCHWÄMME. TRETEN SIE WÄHREND DER REINIGUNG NICHT AUF DIE ABDECKUNG.

UNREGELMÄßIGKEITEN IN DER FUNKTION DES ROLLADENS SOLLTEN DEM INSTALLATEUR DES ROLLADENS GEMELDET WERDEN, UM EINE ORDNUNGSGEMÄßE DIAGNOSE ZU ERHALTEN. BEI UNSACHGEMÄßER EINSTELLUNG DES ROLLADENS IN SEINEN ENDLAGEN SIND DIE ENDSCHALTER EINZUSTELLEN. BEI AUSFALL DES POOL-ROLLADENS, EINKLEMMEN, BLOCKIEREN ODER ÄNDERUNG DER ENDEINSTELLUNGEN, ENDSCHALTER WENDEN SIE SICH BITTE AN DEN ROLLADEN-MONTEUR.

PL: ROLETĘ NALEŻY CZYSZCZYĆ MANUALNIE (NP. ZA POMOCĄ ŚCIERKI) LUB MYJKĄ WYSOKOCIŚNIENIOWĄ RAZ NA 1-2 TYGODNIE W CELU ZMYCIA OSADÓW ORGANICZNYCH I KAMIENNYCH. MOŻNA UŻYĆ SPECJALNEGO ŚRODKA PRZEZNACZONEGO DO CZYSZCZENIA PCV. NIE NALEŻY STOSOWAĆ ŻRĄCYCH, PIENIĄCYCH LUB ROZPUSZCZAJĄCYCH ŚRODKÓW ANI OSTRYCH GĄBEK. PODCZAS CZYSZCZENIA NIE NALEŻY WCHODZIĆ NA PRZYKRYCIE.

NIEPRAWIDŁOWOŚCI FUNKCJONOWANIA ROLETY NALEŻY ZGŁASZAĆ INSTALATOROWI ROLETY W CELU OTRZYMANIA WŁAŚCIWEJ DIAGNOZY. W PRZYPADKU NIEWŁAŚCIWEGO USTAWIENIA ROLETY W POZYCJACH KOŃCOWYCH, NALEŻY WYKONAĆ REGULACJĘ KRAŃCÓWEK. W PRZYPADKU AWARII ROLETY BASENOWEJ, ZAKLESZCZENIA SIĘ, ZABLOKOWANIA, LUB ZMIAN USTAWIENI KOŃCOWYCH, KRAŃCÓWEK, NALEŻY SKONTAKTOWAĆ SIĘ Z INSTALATOREM ROLETY.



GENERAL WARRANTY CONDITIONS (GTC) /

§ 1. GENERAL

1. LIDERPOOL SPÓŁKA Z O.O. WITH ITS REGISTERED OFFICE IN WITKOWO, 29 DWORCOWA STREET, 62-230 WITKOWO, HOLDING NIP 7842529242, REGON 520745499 (HEREINAFTER REFERRED TO AS THE "MANUFACTURER"), HEREBY PROVIDES THE RECIPIENT (HEREINAFTER: THE "CLIENT") WITH A GUARANTEE ON THE TERMS AND CONDITIONS DESCRIBED IN THIS DOCUMENT (HEREINAFTER: "GTC" OR "TOG").
2. PLEASE READ THE ENCLOSED USER MANUAL CAREFULLY BEFORE USING THE PRODUCT.

§ 2. WARRANTY PERIOD

1. THE WARRANTY PERIOD IS 3 YEARS FOR P60, PC60 AND PC66 PROFILES.
2. THE WARRANTY PERIOD IS 2 YEARS FOR ALL COILING MECHANISMS, STRUCTURES, FASTENERS AND ALL OTHER COMPONENTS, SUB-ASSEMBLIES.
3. THE WARRANTY PERIOD FOR SAFETY COVERS, WINTER COVERS, PROTECTIVE NETTING IS 3 YEARS FOR THE REPLACED PARTS: PVC MATERIAL, ALUMINUM PROFILES, STAINLESS STEEL FASTENERS, BUCKLES AND BELTS.
4. THE WARRANTY PERIOD FOR THE REEL CRANK IS 2 YEARS.

§ 3. WARRANTY TERMS AND CONDITIONS

1. THE WARRANTY COVERS ALL COSTS OF SUBSTITUTION OF MATERIALS, COMPONENTS OR FINANCIAL COMPENSATION IF THE DAMAGE IS DUE TO MANUFACTURING OVERSIGHTS OR MATERIAL DEFECTS AND IS NOT THE RESULT OF IMPROPER USE OR NEGLIGENCE ON THE PART OF THE CUSTOMER.
2. IF THE COMPLAINT IS CHECKED AND ACCEPTED BY THE MANUFACTURER, ONLY THE DEFECTIVE PARTS WILL BE REPLACED OR THE CUSTOMER WILL RECEIVE A FINANCIAL REFUND. THE METHOD OF COMPENSATION IS DECIDED BY THE SELLER.
3. A WRITTEN COMPLAINT MUST BE SUBMITTED WITHIN 5 WORKING DAYS AFTER THE IRREGULARITY HAS BEEN OBSERVED.
4. ANY WARRANTY CLAIMS CAN BE ASSERTED AFTER FULL PAYMENT OF THE ORDER ACCORDING TO THE PAYMENT TERM.
5. ASSEMBLY, DISASSEMBLY AND TRANSPORTATION COSTS ARE NOT COVERED BY THE WARRANTY. THE MANUFACTURER'S LIABILITY IS VOID IF THE DEFECT IS CAUSED BY IMPROPER ACTIONS BY THE USER OR FAILURE TO COMPLY WITH THE APPLICABLE INSTRUCTIONS FOR INSTALLATION, CONNECTION AND USE.
6. WARRANTY CLAIMS CAN ONLY BE ACCEPTED ON OUR PRODUCTS THAT HAVE BEEN INSTALLED, SERVICED AND MAINTAINED BY QUALIFIED PERSONNEL.
7. WARRANTY WORK DOES NOT EXTEND THE WARRANTY PERIOD.
8. THE ADVERTISED GOODS DELIVERED TO OUR FACTORY FOR PROCESSING MUST BE CLEAN AND DRY, REGARDLESS OF WHETHER THEY ARE UNDER WARRANTY. IF DIRTY OR WET GOODS ARE DELIVERED, CLEANING COSTS WILL BE CHARGED.
9. ANY LIABILITY FOR DIRECT AND INDIRECT DAMAGES IS NOT COVERED BY THE WARRANTY. YOU SHOULD SEEK ADVICE FROM YOUR LIABILITY INSURER IN THIS REGARD AND INCLUDE SUCH RISKS IN YOUR UBE POLICY.
10. IN THE CASE OF A VISUAL COMPLAINT OF ANODIZED ALUMINUM PROFILES AND TUBES, REMEMBER TO ASSESS THE QUALITY OF THE ANODIZED SURFACE IN ACCORDANCE WITH THE REQUIREMENTS OF QUALANOD.

§ 4. WARRANTY CONDITIONS FOR PROFILES, COILERS AND THEIR COMPONENTS

1. THE WARRANTY DOES NOT COVER DAMAGE CAUSED BY:
 - A) AS A RESULT OF IMPROPER HANDLING OR EXCEPTIONAL LOADS SUCH AS HAIL/STORM, HURRICANE WINDS OR EXCESSIVE SNOW LOADS.
 - B) CAUSED BY ABRASION, FREEZING, CHEMICAL, ELECTRICAL OR ELECTROSTATIC INFLUENCE.
 - C) INTENTIONALLY CAUSED.
 - D) CAUSED BY THE ACTION OF MICROORGANISMS SUCH AS ALGAE AND THE LIKE (MAINLY CAUSED BY IMPROPER WATER TREATMENT).
 - E) IN THE EVENT OF EXTREMELY STRONG WINDS IN OUTDOOR POOLS WITH AN OVERFLOW GUTTER, WE RECOMMEND ROLLING UP THE SHUTTER OR INSTALLING AND USING A WIND PROTECTION SYSTEM TO REDUCE THE LIKELIHOOD OF DAMAGE CAUSED BY HURRICANE WINDS. HOWEVER, EVEN THE USE OF A WIND PROTECTION SYSTEM DOES NOT EXCLUDE DAMAGE CAUSED BY EXTREME FORCES.
2. DUE TO THE ELASTICITY CHARACTERISTIC OF THE MATERIAL USED, AND THUS SUSCEPTIBILITY TO LINEAR EXPANSION UNDER THE INFLUENCE OF TEMPERATURE CHANGES, DIMENSIONAL FLUCTUATIONS ARE ALLOWED. THE DIMENSION OF THE FINISHED P60, PC60 AND PC66 PROFILE MAY VARY WITHIN +/-0.12%, WHICH IS FULLY NORMAL AND ACCEPTABLE.
3. CHANGING THE COLOR TONE CANNOT BE SEEN AS A DEFECT AS IT IS PROPER FOR THIS PRODUCT.
4. INTEGRATION OF WATER IN PARTS THAT ARE NOT CLASSIFIED AS WATERPROOF ARE NOT ELIGIBLE FOR WARRANTY SERVICE.
5. WOOD IS A NATURAL PRODUCT, THE DEFORMATION AND COLOR CHANGES CAUSED BY WEATHERING, TEMPERATURE AND UV RADIATION CANNOT BE THE BASIS FOR WARRANTY.

...



...

6. WE ONLY USE THE HIGHEST QUALITY RAW MATERIALS. FOR GROUND REELS, WE USE STAINLESS STEEL 304L, V2A (1.4306), STAINLESS STEEL V4A (1.4404) OR ANODIZED ALUMINUM. FOR THE UNDERWATER VARIANTS, WE ONLY USE 316L, V4A (1.4404) STAINLESS STEEL.

7. SALT ELECTROLYSIS IS POSSIBLE IN COMBINATION WITH P60, PC60 AND PC66 PROFILES, BUT YEARS OF EXPERIENCE SHOW THAT CORROSION AND DISCOLORATION ON THE SURFACE CANNOT BE RULED OUT IN PLACES. MANY SYSTEMS DO NOT MEASURE FREE CHLORINE, SO THE CHLORIDE COUNT IS HIGHER THAN IT SHOULD BE. AS A MANUFACTURER, WE RECOMMEND THE USE OF FREE CHLORINE MEASUREMENT IN COMBINATION WITH SALT ELECTROLYSIS.

8. IT IS IMPORTANT THAT THE WATER QUALITY MEETS M.IN THE FOLLOWING CONDITIONS:

- PH: 7.0 – 7.6
- WATER TEMPERATURE MAXIMUM: 36°C
- TOTAL AMOUNT OF SALT COMPOUNDS (CHLORIDES): <5000 PPM
- FE: < 0.2 MG/L → DO NOT FILL SWIMMING POOLS WITH WATER FROM THE WELL

9. IT IS ALSO IMPORTANT TO AVOID GALVANIC CORROSION. DO NOT ALLOW CONTACT WITH OTHER STAINLESS STEELMETALS. IN ADDITION, CARBON STEEL SHOULD NEVER COME INTO CONTACT WITH STAINLESS STEEL. TO AVOID CARBON POLLUTION. SOME WATER TREATMENT SYSTEMS REQUIRE THE POOL TO BE GROUNDED TO AVOID STRAY CURRENTS AND THE RESULTING CORROSION.

10. STAINLESS STEEL PARTS ARE RECOMMENDED, ESPECIALLY PARTS THAT ARE PARTIALLY ABOVE AND BELOW WATER, PARTS IN THE POOL WHERE THE WATER FLOW IS LOW, AND PARTS ARE SENSITIVE TO LIMESCALE AND DIRT BUILD-UP. IN THE CASE OF INDOOR/INDOOR POOLS, THE EVAPORATION AND CONDENSATION THAT OCCURS THERE SHOULD BE CONSTANTLY OBSERVED.

11. THE ABOVE TERMS AND CONDITIONS ARE INCOMPLETE. THERE ARE ALSO OTHER CAUSES OF CORROSION.

12. THE INSTALLER IS RESPONSIBLE FOR THE CORRECT APPLICATION OF OUR PRODUCTS AND MATERIALS. CORROSION RESULTING FROM IMPROPER USE CAN NEVER BE THE BASIS FOR A WARRANTY.

13. PROFILES MADE OF PVC OR PC (POLYCARBONATE) ARE SEALED WITH SILICONE.

14. PC PROFILES ARE HARDER AND HAVE GREATER IMPACT RESISTANCE, SO THEY BETTER PROTECT M.IN FROM HAIL. HOWEVER, LIDERPOOL DOES NOT GUARANTEE HAIL DAMAGE! IN THE CASE OF PVC PROFILES, IT SHOULD BE NOTED THAT THEY ARE MORE SENSITIVE TO HIGHER TEMPERATURES. DAMAGE CAUSED BY OVERHEATING OF THE PROFILES IS NOT THE BASIS FOR A WARRANTY. PROFILES WITH THE UPPER PART CAN FOG UP (CONDENSE) AS A RESULT OF TEMPERATURE CHANGES. THIS IS COMPLETELY NORMAL FROM A TECHNICAL POINT OF VIEW AND DOES NOT AFFECT THE FUNCTIONS OF THE ROLLER SHUTTER IN ANY WAY. THE FORMATION OF CONDENSATION IS NOT A BASIS FOR A COMPLAINT. A SAFETY COVER ALSO PROTECTS THE POOL IN WINTER. SNOW COVER OVER 10 CM SHOULD BE REMOVED FROM THE SURFACE WITH A BROOM OR MOP. MAKE SURE THAT THE WATER LEVEL IN THE POOL DOES NOT RISE BY POURING ONTO THE TARPULIN. IN ORDER TO STORE THE COVER IN WINTER, IN ORDER TO AVOID IMPRINTING THE FABRIC, MOVE THE FASTENERS TO THE SIDE, TO A POSITION WHERE THEY WILL NOT INTERFERE WITH IT.

15. ORIGINAL STICKERS WITH THE SERIAL NUMBERS OF THE ENGINE AND CONTROL BOX ARE A CONDITION FOR ACCEPTING A COMPLAINT - THEIR LOSS OR DESTRUCTION WILL VOID THE WARRANTY.

§ 5. WARRANTY CONDITIONS FOR SAFETY COVERS, WINTER COVERS, PROTECTIVE NETTING AND THEIR COMPONENTS

§ 6. COMPLAINT.

1. A COMPLAINT SHOULD BE DELIVERED WITHIN 7 DAYS AFTER THE IRREGULARITY HAS BEEN OBSERVED IN ELECTRONIC FORM BY E-MAIL AND MUST INCLUDE:

- A) CLIENT'S DATA.
- B) DATA OF THE PERSON REPORTING THE DEFECT (IF THE PERSON REPORTING THE DEFECT IS A PERSON OTHER THAN THE CUSTOMER).
- C) THE ORIGINAL OR COPY OF THE INVOICE.
- D) THE DETAILED DESCRIPTION OF THE DEFECT.
- E) IF POSSIBLE, PHOTOGRAPHS SHOWING THE DEFECT.

2. FILING A COMPLAINT IN VIOLATION OF PARAGRAPH 1 MAY PROLONG THE PROCESS OF CONSIDERING THE COMPLAINT OR CAUSE IT TO.

3. THE COMPLAINED DEVICE SHOULD BE DELIVERED TO THE MANUFACTURER'S ADDRESS TO THE COMPLAINT DEPARTMENT, I.E.:

LIDERPOOL SP. Z O.O.
29 DWORCOWA STREET, 62-230 WITKOWO, POLAND

4. THE CLIENT SHOULD PROPERLY SECURE THE DEVICE FOR THE DURATION OF TRANSPORT AS PART OF THE COMPLAINT REPORT.



ALLGEMEINE GEWÄHRLEISTUNGSBEDINGUNGEN (AGB)

§ 1. ALLGEMEINE BESTIMMUNGEN

1. DIE FIRMA LIDERPOOL SPÓŁKA Z O.O. MIT SITZ IN WITKOWO, UL. DWORCOWA 29, 62-230 WITKOWO, UMSATZSTEUER-IDENTIFIKATIONSNUMMER 7842529242, REGON 520745499 (IM FOLGENDEN: "HERSTELLER") GEWÄHRT DEM KÄUFER (IM FOLGENDEN: "KUNDE") HIERMIT GARANTIE ZU DEN IN DIESEM DOKUMENT BESCHRIEBENEN BEDINGUNGEN (IM FOLGENDEN: "AGB").
2. VOR DER NUTZUNG DES PRODUKTS SOLLTE DIE BEILIEGENDE BEDIENUNGSANLEITUNG SORGFÄLTIG GELESEN WERDEN.

§ 2. GARANTIEZEITRAUM

1. DIE GARANTIEZEIT BETRÄGT 3 JAHRE FÜR DIE PROFILE P60, PC60 UND PC66.
2. DIE GARANTIEZEIT BETRÄGT 2 JAHRE FÜR ALLE AUFROLLBAREN MECHANISMEN, KONSTRUKTIONEN, BEFESTIGUNGSELEMENTE UND ALLE ANDEREN KOMPONENTEN, BAUTEILE.
3. DIE GARANTIEZEIT FÜR SICHERHEITSDÄCKUNGEN, WINTERABDECKUNGEN UND SCHUTZNETZE BETRÄGT 3 JAHRE FÜR DIE FOLGENDEN TEILE: PVC-MATERIAL, ALUMINIUMPROFILE, BEFESTIGUNGEN AUS EDELSTAHL, SCHNALLEN UND RIEMEN.
4. DIE GARANTIEZEIT FÜR DEN AUFROLLMECHANISMUS BETRÄGT 2 JAHRE.
5. DIE GARANTIEZEIT FÜR DEN ELEKTRISCHEN AUFROLLMECHANISMUS BETRÄGT 1 JAHR FÜR MECHANISCHE TEILE UND 6 MONATE FÜR ELEKTRISCHE BAUTEILE. BATTERIEN SIND VON DER GARANTIE AUSGESCHLOSSEN.
6. DIE GARANTIEZEIT WIRD AB DEM TAG DER AUSLIEFERUNG DES GERÄTS AN DEN KUNDEN BERECHNET. MÄNGEL AM GERÄT, DIE DEM HERSTELLER NACH ABLAUF DER GARANTIEZEIT GEMELDET WERDEN, SIND VON DER GARANTIE AUSGESCHLOSSEN.
7. NUR DIE RECHNUNG IST EIN GÜLTIGES GARANTIEDOKUMENT.

§ 3. GARANTIEBEDINGUNGEN

1. DIE GARANTIE DECKT ALLE KOSTEN FÜR DEN ERSATZ VON MATERIALIEN, KOMPONENTEN ODER FINANZIELLE ENTSCHÄDIGUNG AB, WENN SCHÄDEN AUF PRODUKTIONSFEHLER ODER MATERIALFEHLER ZURÜCKZUFÜHREN SIND UND NICHT AUF UNSACHGEMÄßE VERWENDUNG ODER VERNACHLÄSSIGUNG DURCH DEN KUNDEN ZURÜCKZUFÜHREN SIND.
2. WENN DIE REKLAMATION VOM HERSTELLER ÜBERPRÜFT UND AKZEPTIERT WIRD, WERDEN NUR FEHLERHAFTTE TEILE ERSETZT ODER DER KUNDE ERHÄLT EINE FINANZIELLE ERSTATTUNG. DIE ART DER ENTSCHÄDIGUNG LIEGT IM ERMESSEN DES VERKÄUFERS.
3. EINE SCHRIFTLICHE BESCHWERDE MUSS INNERHALB VON 5 WERKTAGEN NACH FESTSTELLUNG VON UNREGELMÄßIGKEITEN EINGEREICHT WERDEN.
4. ALLE GARANTIEANSPRÜCHE KÖNNEN ERST NACH VOLLSTÄNDIGER BEZAHLUNG DER BESTELLUNG GELTEND GEMACHT WERDEN.
5. MONTAGE-, DEMONTAGE- UND TRANSPORTKOSTEN SIND NICHT DURCH DIE GARANTIE ABGEDECKT. DIE HAFTUNG DES HERSTELLERS ERLISCHT, WENN DER SCHADEN AUF UNSACHGEMÄßE BENUTZUNG ODER NICHT-EINHALTUNG DER MONTAGE-, ANSCHLUSS- UND BENUTZUNGSANWEISUNGEN ZURÜCKZUFÜHREN IST.
6. GARANTIEANSPRÜCHE KÖNNEN NUR FÜR UNSERE PRODUKTE GELTEND GEMACHT WERDEN, DIE VON QUALIFIZIERTEM PERSONAL INSTALLIERT, GEWARTET UND GEWARTET WURDEN.
7. GARANTIEARBEITEN VERLÄNGERN NICHT DIE GARANTIEZEIT.
8. REKLAMIERTE WARE, DIE ZU UNSERER FABRIK ZUR BEARBEITUNG GELIEFERT WIRD, MUSS SAUBER UND TROCKEN SEIN, UNABHÄNGIG DAVON, OB SIE UNTER GARANTIE FÄLLT. BEI LIEFERUNG VON SCHMUTZIGER ODER NASSER WARE WERDEN REINIGUNGSKOSTEN BERECHNET.
9. JEGLICHE HAFTUNG FÜR DIREKTE ODER INDIREKTE SCHÄDEN IST VON DER GARANTIE AUSGESCHLOSSEN. ES WIRD EMPFOHLEN, SICH BEZÜGLICH SOLCHER RISIKEN BEI DER HAFTPFLICHTVERSICHERUNG BERATEN ZU LASSEN UND DIESES RISIKO IN DER VERSICHERUNGSPOLICE ZU BERÜCKSICHTIGEN.
10. BEI VISUELLEN BEANSTANDUNGEN VON ELOXIERTEN ALUMINIUMPROFILIEN UND ROHREN IST DARAUF ZU ACHTEN, DIE QUALITÄT DER ELOXIERTEN OBERFLÄCHE GEMÄß DEN QUALANOD-ANFORDERUNGEN ZU BEWERTEN.

§ 4. GARANTIEBEDINGUNGEN FÜR PROFILE, ROLLLÄDEN UND IHRE KOMPONENTEN

1. DIE GARANTIE GILT NICHT FÜR SCHÄDEN, DIE ENTSTEHEN DURCH:
 - A) UNSACHGEMÄßE HANDHABUNG ODER AUßERGEWÖHNLICHE BELASTUNGEN WIE HAGEL/STURM, ORKANWIND ODER ÜBERMÄßIGE SCHNEELAST;
 - B) ABNUTZUNG, FROST, CHEMISCHE, ELEKTRISCHE ODER ELEKTROSTATISCHE EINFLÜSSE;
 - C) ABSICHTLICHE BESCHÄDIGUNG;
 - D) DURCH MIKROORGANISMEN VERURSACHTTE SCHÄDEN WIE ALGEN UND ÄHNLICHES (HAUPTSÄCHLICH AUFGRUND UNSACHGEMÄßER WASSERBEHANDLUNG);
 - E) BEI EXTREM STARKEM WIND IN AUßENPOOLS MIT ÜBERLAUFSCHACHT WIRD EMPFOHLEN, DAS ROLLLADEN ABZUWICKELN ODER EIN WINDSCHUTZSYSTEM ZU INSTALLIEREN, UM DIE WAHRSCHEINLICHKEIT VON SCHÄDEN DURCH ORKANWIND ZU VERRINGERN. DIE ANWENDUNG EINES WINDSCHUTZSYSTEMS SCHLIEßT JEDOCH NICHT AUS, DASS SCHÄDEN DURCH EXTREM STARKEN WIND ENTSTEHEN - SOLCHE GARANTIEANSPRÜCHE KÖNNEN NICHT AKZEPTIERT WERDEN. DIE EINSCHÄTZUNG DES RISIKOS SOLCHER WETTERPHÄNOMENE LIEGT JEWEILS BEIM KÄUFER ODER BENUTZER.



...

2. AUFGRUND DER FLEXIBILITÄT DES VERWENDETEN MATERIALS UND DER DARAUS RESULTIERENDEN LINEAREN AUSDEHNUNG UNTER DEM EINFLUSS VON TEMPERATURÄNDERUNGEN SIND SCHWANKUNGEN DER ABMESSUNGEN ZULÄSSIG. DIE ABMESSUNG DER FERTIGEN PROFILE P60, PC60 UND PC66 KANN SICH INNERHALB VON +/- 0,12% ÄNDERN, WAS VOLLKOMMEN NORMAL UND AKZEPTABEL IST.
3. EINE ÄNDERUNG DER FARBNUANCE KANN NICHT ALS MANGEL BETRACHTET WERDEN, DA DIES FÜR DIESES PRODUKT TYPISCH IST.
4. WASSEREINTRITT IN TEILE, DIE NICHT ALS WASSERDICHT KLASSIFIZIERT SIND, BERECHTIGT NICHT ZU GARANTIELEISTUNGEN.
5. HOLZ IST EIN NATURPRODUKT, UND VERFORMUNGEN UND FARBVERÄNDERUNGEN AUFGRUND VON ATMOSPHERISCHEN BEDINGUNGEN, TEMPERATUR UND UV-STRAHLUNG KÖNNEN KEINE GRUNDLAGE FÜR GARANTIEANSPRÜCHE DARSTELLEN.
6. ES WERDEN NUR ROHSTOFFE HÖCHSTER QUALITÄT VERWENDET. FÜR BODENROLLLÄDEN VERWENDEN WIR EDELSTAHL 304L, V2A (1.4306), EDELSTAHL V4A (1.4404) ODER ELOXIERTES ALUMINIUM. BEI UNTERWASSERVARIANTEN VERWENDEN WIR AUSSCHLIEßLICH EDELSTAHL 316L, V4A (1.4404).
7. ELEKTROLYSE VON SALZ IST IN VERBINDUNG MIT DEN PROFILEN P60, PC60 UND PC66 MÖGLICH, ABER JAHRELANGE ERFAHRUNG ZEIGT, DASS KORROSION UND VERFÄRBUNGEN AUF DER OBERFLÄCHE AN EINIGEN STELLEN NICHT AUSGESCHLOSSEN WERDEN KÖNNEN. VIELE SYSTEME HABEN KEINE MESSUNG VON FREIEM CHLOR, WAS ZU EINEM HÖHEREN CHLORIDGEHALT FÜHRT ALS ES SOLLTE. ALS HERSTELLER EMPFEHLEN WIR DIE VERWENDUNG VON FREIEM CHLORMESSUNG IN VERBINDUNG MIT SALZELEKTROLYSE.
8. ES IST WICHTIG, DASS DIE WASSERQUALITÄT BESTIMMTE BEDINGUNGEN ERFÜLLT, DARUNTER:
 - PH-WERT: 7,0 - 7,6
 - WASSERTEMPERATUR MAXIMAL: 36°C
 - GESAMTMENGE AN SALZVERBINDUNGEN (CHLORIDEN): <5000 PPM
 - FE: <0,2 MG/L → FÜLLEN SIE KEINE POOLS MIT WASSER AUS BRUNNEN.
9. ES IST AUCH WICHTIG, GALVANISCHE KORROSION ZU VERMEIDEN. DER KONTAKT MIT ANDEREN METALLEN AUS ROSTFREIEM STAHL SOLLTE VERMIEDEN WERDEN. DARÜBER HINAUS SOLLTE KOHLENSTOFFSTAHL NIEMALS MIT ROSTFREIEM STAHL IN KONTAKT KOMMEN, UM VERUNREINIGUNGEN DURCH KOHLENSTOFF ZU VERMEIDEN. EINIGE WASSERBEHANDLUNGSSYSTEME ERFORDERN EINE ERDUNG DES POOLS, UM WANDERSTRÖME UND DIE DARAUS RESULTIERENDE KORROSION ZU VERHINDERN.
10. EDELSTAHLTEILE WERDEN EMPFOHLEN, INSBESONDERE TEILE, DIE TEILWEISE ÜBER UND UNTER WASSER SIND, TEILE IM POOL, WO DER WASSERFLUSS NIEDRIG IST UND TEILE ANFÄLLIG FÜR ABLAGERUNGEN VON KALK UND SCHMUTZ SIND. BEI HALLENBÄDERN SOLLTEN AUCH DIE VERDUNSTUNG UND KONDENSATION STÄNDIG ÜBERWACHT WERDEN.
11. DIE OBEN GENANNTEN BEDINGUNGEN UND EMPFEHLUNGEN SIND NICHT ABSCHLIEßEND. ES GIBT AUCH ANDERE URSACHEN FÜR KORROSION.
12. DER INSTALLATEUR IST FÜR DIE ORDNUNGSGEMÄßE ANWENDUNG UNSERER PRODUKTE UND MATERIALIEN VERANTWORTLICH. KORROSION AUFGRUND UNSACHGEMÄßER VERWENDUNG KANN NIEMALS DIE GRUNDLAGE FÜR DIE GARANTIE SEIN.
13. PROFILE AUS PVC ODER PC (POLYCARBONAT) SIND MIT SILIKON ABGEDICHTET.
14. PC-PROFILE SIND HÄRTER UND ZEICHNEN SICH DURCH EINE HÖHERE STOFBFESTIGKEIT AUS, WAS SIE BESSER VOR HAGEL SCHÜTZT. LIDERPOOL GARANTIERT JEDOCH KEINE SCHÄDEN DURCH HAGEL! BEI PVC-PROFILN IST ZU BEACHTEN, DASS SIE EMPFINDLICHER AUF HÖHERE TEMPERATUREN REAGIEREN. SCHÄDEN DURCH ÜBERHITZUNG DER PROFILE SIND KEINE GRUNDLAGE FÜR DIE GARANTIE. PROFILE IN DER OBEREN REGION KÖNNEN DURCH TEMPERATURÄNDERUNGEN KONDENSIEREN, WAS TECHNISCH NORMAL IST UND DIE FUNKTION DES ROLLADENS NICHT BEEINTRÄCHTIGT.
15. DIE ORIGINALAUFKLEBER MIT DEN SERIENNUMMERN DES MOTORS UND DER STEUERUNG SIND EINE VORAUSSETZUNG FÜR DIE ANNAHME DER REKLAMATION - DEREN VERLUST ODER ZERSTÖRUNG FÜHRT ZUM VERLUST DER GARANTIE.

§ 5. GARANTIEBEDINGUNGEN FÜR SICHERE ABDECKUNGEN, WINTERABDECKUNGEN, SCHUTZNETZE UND IHRE KOMPONENTEN

§ 6. REKLAMATIONSMELDUNG

1. DIE REKLAMATIONSMELDUNG SOLLTE INNERHALB VON 7 TAGEN NACH FESTSTELLUNG VON UNREGELMÄßIGKEITEN IN ELEKTRONISCHER FORM AN DIE E-MAIL-ADRESSE EINGEREICHT WERDEN UND MUSS ENTHALTEN:
 - A) KUNDENANGABEN, B) ANGABEN ZUR PERSON, DIE DEN MANGEL MELDET (FALLS DIE PERSON, DIE DEN MANGEL MELDET, NICHT DER KUNDE IST), C) ORIGINAL- ODER KOPIE DER RECHNUNG, D) EINE DETAILLIERTE BESCHREIBUNG DES MANGELS, E) FALLS MÖGLICH, FOTOS, AUF DENEN DER MANGEL SICHTBAR IST.
2. DIE EINREICHUNG EINER REKLAMATIONSMELDUNG UNTER VERLETZUNG VON ABS. 1 KANN DEN BEARBEITUNGSPROZESS DER REKLAMATION VERLÄNGERN ODER ZU DEREN ABLEHNUNG FÜHREN.
3. DAS REKLAMIERTE GERÄT SOLLTE AN DIE ADRESSE DES HERSTELLERS AN DIE ABTEILUNG REKLAMATION GELIEFERT WERDEN:

LIDERPOOL SP. Z O.O.
DWORCOWA STR. 29, 62-230 WITKOWO, POLEN

4. DER KUNDE SOLLTE DAS GERÄT WÄHREND DES TRANSPORTS IM RAHMEN DER GEMELDETEN REKLAMATION ANGEMESSEN SICHERN.



OGÓLNE WARUNKI GWARANCJI (OWG)

§ 1. POSTANOWIENIA OGÓLNE

1. LIDERPOOL SPÓŁKA Z O.O. Z SIEDZIBĄ W WITKOWIE UL. DWORCOWA 29, 62-230 WITKOWO, POSIADAJĄCA NIP 7842529242, REGON 520745499 (DALEJ: „PRODUCENT”), NINIEJSZYM UDZIELA ODBIORCY (DALEJ: „KLIENT”) GWARANCJI NA WARUNKACH OPISANYCH W NINIEJSZYM DOKUMENCIE (DALEJ: „OWG”).
2. PRZED ROZPOCZĘCIEM KORZYSTANIA Z PRODUKTU NALEŻY UWAŻNIE PRZECZYTAĆ DOŁĄCZONĄ INSTRUKCJĘ OBSŁUGI.

§ 2. OKRES GWARANCJI

1. OKRES GWARANCJI WYNOŚI 3 LATA NA PROFILE P60, PC60 I PC66.
2. OKRES GWARANCJI WYNOŚI 2 LATA NA WSZYSTKIE MECHANIZMY ZWIJAJĄCE, KONSTRUKCJE, ELEMENTY MOCUJĄCE I WSZYSTKIE POZOSTAŁE KOMPONENTY, PODZESPOŁY.
3. OKRES GWARANCJI PRZYKRYĆ BEZPIECZNYCH, PRZYKRYĆ ZIMOWYCH, SIATKI OCHRONNEJ WYNOŚI 3 LATA NA WYMIENIONE CZĘŚCI: MATERIAŁ PCV, PROFILE ALUMINIOWE, MOCOWANIA ZE STALI NIERDZEWNEJ, KLAMRY ORAZ PASY.
4. OKRES GWARANCJI NA KORBĘ ZWIJAJĄCĄ WYNOŚI 2 LATA.
5. OKRES GWARANCJI NA ELEKTRYCZNĄ KORBĘ ZWIJAJĄCĄ WYNOŚI 1 ROK NA CZĘŚCI MECHANICZNE ORAZ 6 MIESIĘCY NA PODZESPOŁY ELEKTRYCZNE. AKUMULATORY NIE PODLEGAJĄ GWARANCJI.
6. OKRES GWARANCJI LICZONY JEST OD DNIA WYDANIA URZĄDZENIA KLIENTOWI. WADY URZĄDZENIA, ZGŁOSZONE PRODUCENTOWI PO UPŁYWIE OKRESU GWARANCJI, NIE SĄ OBJĘTE GWARANCJĄ.
7. TYLKO FAKTURA JEST WAŻNYM DOKUMENTEM GWARANCJI.

§ 3. WARUNKI GWARANCJI

1. GWARANCJA OBEJMUJE WSZYSTKIE KOSZTY ZASTĄPIENIA MATERIAŁÓW, PODZESPOŁÓW LUB REKOMPENSATY FINANSOWEJ, JEŻELI USZKODZENIA WYNIKAJĄ Z NIEDOPATRZEŃ PRODUKCYJNYCH BĄDŹ WADY MATERIAŁU, A NIE SĄ ONE EFEKTEM NIEPRAWIDŁOWEGO UŻYTKOWANIA BĄDŹ ZANIEDBANIA ZE STRONY KLIENTA.
2. JEŚLI REKLAMACJA JEST SPRAWDZONA I ZAAKCEPTOWANA PRZEZ PRODUCENTA, WYMIENIONE ZOSTANĄ TYLKO CZĘŚCI WADLIWE LUB KLIENT OTRZYMA REFUNDACJĘ FINANSOWĄ. O SPOSOBIE REKOMPENSATY DECYDUJE SPRZEDAWCA.
3. PISEMNA SKARGA MUSI ZOSTAĆ ZŁOŻONA W CIĄGU 5 DNI ROBOCZYCH PO ZAOBSERWOWANIU NIEPRAWIDŁOWOŚCI.
4. WSZELKIE ROSZCZENIA GWARANCYJNE MOGĄ BYĆ DOCHODZONE PO DOKONANIU PEŁNEJ ZAPŁATY ZA ZAMÓWIENIE ZGODNIE Z TERMINEM PŁATNOŚCI.
5. KOSZTY MONTAŻU, DEMONTAŻU I TRANSPORTU NIE SĄ OBJĘTE GWARANCJĄ. ODPOWIEDZIALNOŚĆ PRODUCENTA WYGASA, JEŻELI WADA POWSTAŁA NA SKUTEK NIEWŁAŚCIWYCH DZIAŁAŃ UŻYTKOWNIKA LUB NIEPRZESTRZEGANIA OBOWIĄZUJĄCEJ INSTRUKCJI MONTAŻU, PODŁĄCZENIA I UŻYTKOWANIA.
6. ROSZCZENIA GWARANCYJNE MOGĄ BYĆ AKCEPTOWANE WYŁĄCZNIE NASZE PRODUKTY, KTÓRE ZOSTAŁY ZAINSTALOWANE, SERWISOWANE I KONSERWOWANE PRZEZ WYKWALIFIKOWANY PERSONEL.
7. PRACE GWARANCYJNE NIE PRZEDŁUŻAJĄ OKRESU GWARANCJI.
8. REKLAMOWANY TOWAR DOSTARCZANY DO NASZEJ FABRYKI W CELU PRZETWORZENIA MUSI BYĆ CZYSTY I SUCHY, NIEZALEŻNIE OD TEGO, CZY JEST OBJĘTY GWARANCJĄ. W PRZYPADKU DOSTARCZENIA BRUDNEGO LUB MOKREGO TOWARU ZOSTANĄ NALICZONE KOSZTY CZYSZCZENIA.
9. WSZELKA ODPOWIEDZIALNOŚĆ ZA SZKODY BEZPOŚREDNIE I POŚREDNIE NIE SĄ OBJĘTE GWARANCJĄ. NALEŻY ZASIĘGNAĆ PORADY UBEZPIECZYCIELA ODPOWIEDZIALNOŚCI CYWILNEJ W TYM ZAKRESIE I UWZGLĘDNIĆ TAKIE RYZYKO W POLISIE UBEZPIECZENIOWEJ.
10. W PRZYPADKU WIZUALNEJ REKLAMACJI PROFILI I RUR ALUMINIOWYCH ANODOWANYCH NALEŻY PAMIĘTAĆ O OCENIE JAKOŚCI POWIERZCHNI ANODOWANEJ ZGODNIE Z WYMAGANIAMI QUALANOD.

§ 4. WARUNKI GWARANCJI DOTYCZĄCE PROFILI, ZWIJAREK I ICH KOMPONENTÓW

1. GWARANCJE NIE OBEJMUJE USZKODZEŃ POWSTAŁYCH:
 - A) W WYNIKU NIEWŁAŚCIWEJ OBSŁUGI LUB WYJĄTKOWYCH OBCIĄŻEŃ, TAKICH JAK GRADOBICIE/BURZA, HURAGANOWY WIATR LUB NADMIERNE OBCIĄŻENIE ŚNIEGIEM;
 - B) SPOWODOWANYCH ŚCIERANIEM, ZAMARZANIEM, ODDZIAŁYWANIEM CHEMICZNYM, ELEKTRYCZNYM LUB ELEKTROSTATYCZNYM;
 - C) SPOWODOWANE UMYŚLNIE;
 - D) SPOWODOWANE DZIAŁANIEM MIKROORGANIZMÓW, TAKICH JAK GLONY I TYM PODOBNE (GŁÓWNIIE SPOWODOWANE NIEWŁAŚCIWYM UZDATNIANIEM WODY);
 - E) W PRZYPADKU EKSTREMALNIE SILNYCH WIATRÓW W BAsENACH ZEWNĘTRZNYCH Z RYNNĄ PRZELEWOWĄ ZALECAMY ZWINIĘCIE ROLETY LUB ZAINSTALOWANIE I STOSOWANIE SYSTEMU OCHRONY PRZED WIATREM W CELU ZMNIEJSZENIA PRAWDOPODOBIEŃSTWA USZKODZEŃ SPOWODOWANYCH PRZEZ HURAGANOWY WIATR. JEDNAK NAWET ZASTOSOWANIE SYSTEMU OCHRONY PRZED WIATREM NIE WYKLUCZA USZKODZEŃ SPOWODOWANYCH EKSTREMALNIE SILNYM WIATREM - NIE MOŻEMY ZAAKCEPTOWAĆ TAKICH ROSZCZEŃ GWARANCYJNYCH. OCENA RYZYKA WYSTĘPOWANIA POWYŻSZYCH ZJAWISK POGODOWYCH ZA KAŻDYM RAZEM LEŻY PO STRONIE KUPUJĄCEGO LUB UŻYTKOWNIKA.



...

2. ZE WZGLĘDU NA ELASTYCZNOŚĆ, CHARAKTERYSTYCZNĄ DLA ZASTOSOWANEGO MATERIAŁU, A CO ZA TYM IDZIE, PODATNOŚĆ NA ROZSZERZALNOŚĆ LINIOWĄ POD WPLYWEM ZMIAN TEMPERATUR DOPUSZCZALNE SĄ WAHANIA WYMIARÓW. WYMIAR GOTOWEGO PROFILU P60, PC60 I PC66 MOŻE RÓŻNIĆ SIĘ W GRANICACH $\pm 0,12\%$, CO JEST W PEŁNI NORMALNE I AKCEPTOWALNE.
3. ZMIANA ODCIENIA KOLORU NIE MOŻE BYĆ POSTRZEGANA JAKO WADA, PONIEWAŻ JEST TO WŁAŚCIWE DLA TEGO PRODUKTU.
4. INTEGRACJA WODY W CZĘŚCIACH, KTÓRE NIE SĄ KLASYFIKOWANE JAKO WODOODPORNE, NIE UPRAWNIAJĄ DO SERWISU GWARANCYJNEGO.
5. DREWNO JEST PRODUKTEM NATURALNYM DEFORMACJA I ZMIANY KOLORU SPOWODOWANE WARUNKAMI ATMOSFERYCZNYMI, TEMPERATURĄ I PROMIENIOWANIEM UV NIE MOGĄ STANOWIĆ PODSTAWY DO GWARANCJI.
6. UŻYWAMY WYŁĄCZNIE SUROWCÓW NAJWYŻSZEJ JAKOŚCI. DO ZWIJACZY NAZIEMNYCH STOSUJEMY STAL NIERDZEWNĄ 304L, V2A (1.4306), STALI NIERDZEWNEJ V4A (1.4404) LUB ANODOWANE ALUMINIUM. W PRZYPADKU WARIANTÓW PODWODNYCH UŻYWAMY WYŁĄCZNIE STALI NIERDZEWNEJ 316L, V4A (1.4404).
7. ELEKTROLIZA SOLI JEST MOŻLIWA W POŁĄCZENIU Z PROFILAMI P60, PC60 I PC66, ALE LATA DOŚWIADCZEŃ POKAZUJĄ, ŻE MIEJSCAMI NIE MOŻNA WYKLUCZYĆ KOROZJI I PRZEBARWIEŃ NA POWIERZCHNI. WIELE SYSTEMÓW NIE POSIADA POMIARU WOLNEGO CHLORU, CO ZA TYM IDZIE, LICZBA CHLORKÓW JEST WYŻSZA NIŻ POWINNA. JAKO PRODUCENT ZALECAMY STOSOWANIE POMIARU WOLNEGO CHLORU W POŁĄCZENIU Z ELEKTROLIZĄ SOLI.
8. WAŻNE JEST, ABY JAKOŚĆ WODY SPEŁNIAŁA M.IN. NASTĘPUJĄCE WARUNKI:
 - PH: 7,0 – 7,6
 - TEMPERATURA WODY MAKSYMALNIE: 36°C
 - CAŁKOWITA ILOŚĆ ZWIĄZKÓW SOLI (CHLORKÓW): < 5000 PPM
 - FE: < 0,2 MG/L → NIE NAPEŁNIAJ BASENÓW WODĄ ZE STUDNI
9. WAŻNE JEST RÓWNIEŻ, ABY UNIKAĆ KOROZJI GALWANICZNEJ. NIE NALEŻY DOPUSZCZAĆ DO KONTAKTU Z INNYMI METALAMI STALI NIERDZEWNEJ. PONADTO STAL WĘGLOWA NIGDY NIE POWINNA MIEĆ KONTAKTU ZE STALĄ NIERDZEWNĄ. ABY UNIKNĄĆ ZANIECZYSZCZENIA WĘGLEM. NIEKTÓRE SYSTEMY UZDATNIANIA WODY WYMAGAJĄ UZIEMIENIA BASENU, ABY UNIKNĄĆ PRĄDÓW BŁĄDZĄCYCH I WYNIKAJĄCEJ Z NICH KOROZJI.
10. ZALECANE SĄ CZĘŚCI ZE STALI NIERDZEWNEJ, ZWŁASZCZA CZĘŚCI ZNAJDUJĄCE SIĘ CZĘŚCIOWO NAD I POD WODĄ, CZĘŚCI W BASENIE, GDZIE PRZEPLÝW WODY JEST NISKI, A CZĘŚCI SĄ WRAŻLIWE NA OSADZANIE SIĘ KAMIENIA I BRUDU. W PRZYPADKU BASENÓW KRYTYCH / ZAMKNIĘTYCH NALEŻY STAŁE OBSERWOWAĆ ZACHODZĄCE TAM PAROWANIE I KONDENSACJE.
11. POWYŻSZE WARUNKI I ZALECENIA SĄ NIEKOMPLETNE. ISTNIEJĄ RÓWNIEŻ INNE PRZYCZYNY KOROZJI.
12. INSTALATOR JEST ODPOWIEDZIALNY ZA PRAWIDŁOWE ZASTOSOWANIE NASZYCH PRODUKTÓW I MATERIAŁÓW. KOROZJA WYNIKAJĄCA Z NIEWŁAŚCIWEGO UŻYTKOWANIA, NIGDY NIE MOŻE BYĆ PODSTAWĄ DO GWARANCJI.
13. PROFILE WYKONANE Z PVC LUB PC (POLIWĘGLANU) SĄ USZCZELNIONE SILIKONEM.
14. PROFILE PC SĄ TWARDZSZE I CHARAKTERYZUJĄ SIĘ WIĘKSZĄ ODPORNOŚCIĄ NA UDERZENIA, DZIĘKI CZEMU LEPIJ CHRONIĄ M.IN. PRZED GRADEM. JEDNAKŻE LIDERPOOL NIE GWARANTUJE USZKODZEŃ SPOWODOWANYCH GRADEM! W PRZYPADKU PROFILI PVC NALEŻY ZAZNACZYĆ, ŻE SĄ ONE BARDZIEJ WRAŻLIWE NA WYŻSZE TEMPERATURY. USZKODZENIA SPOWODOWANE PRZEGRZANIEM PROFILI NIE STANOWIĄ PODSTAWY DO GWARANCJI. PROFILE Z GÓRNĄ CZĘŚCIĄ MOGĄ ZAPAROWAĆ (KONDENSOWAĆ) W WYNIKU ZMIAN TEMPERATUR. JEST TO CAŁKOWICIE NORMALNE Z PUNKTU WIDZENIA TECHNICZNEGO I NIE WPLYWA W ŻADEN SPOSÓB NA FUNKCJE ROLETY. POWSTAWANIE KONDENSACJI NIE STANOWI PODSTAWY DO REKLAMACJI.
15. ORYGINALNE NAKLEJKI Z NUMERAMI SERYJNYM SILNIKA I STEROWNIKA SĄ WARUNKIEM ZAAKCEPTOWANIA REKLAMACJI - ICH UTRATA LUB ZNISZCZENIE JEST JEDNOZNACZNE Z UTRATĄ GWARANCJI.

§ 5. WARUNKI GWARANCJI DOTYCZĄCE PRZYKRYĆ BEZPIECZNYCH, ZIMOWYCH, SIATKI OCHRONNEJ I ICH KOMPONENTÓW

§ 6. ZGŁOSZENIE REKLAMACYJNE.

1. ZGŁOSZENIE REKLAMACYJNE POWINNO ZOSTAĆ DOSTARCZONA W CIĄGU 7 DNI PO ZAOBSERWOWANIU NIEPRAWIDŁOWOŚCI W FORMIE ELEKTRONICZNEJ NA MAILA I MUSI ZAWIERAĆ:
 - A) DANE KLIENTA,
 - B) DANE OSOBY ZGŁASZAJĄCEJ WADĘ (O ILE OSOBĄ ZGŁASZAJĄCĄ WADĘ JEST INNA OSOBA NIŻ KLIENT)
 - C) ORYGINAŁ LUB KOPIĘ FAKTURY
 - D) SZCZEGÓŁOWY OPIS WADY.
 - E) JEŚLI TO MOŻLIWE ZDJĘCIA, NA KTÓRYCH WIDOCZNA JEST WADA
 2. DOKONANIE ZGŁOSZENIA REKLAMACYJNEGO Z NARUSZENIEM UST. 1 MOŻE WYDŁUŻYĆ PROCES ROZPATRZENIA REKLAMACJI LUB SPOWODOWAĆ JEJ NIEUZNANIE.
 3. REKLAMOWANE URZĄDZENIE POWINNO ZOSTAĆ DOSTARCZONE NA ADRES PRODUCENTA DO DZIAŁU REKLAMACJI TJ.:
- LIDERPOOL SP. Z O.O. 62-230 WITKOWO UL. DWORCOWA 29**
4. KLIENT POWINIEN ODPOWIEDNIO ZABEZPIECZYĆ URZĄDZENIE NA CZAS TRANSPORTU W RAMACH DOKONYWANEGO ZGŁOSZENIA REKLAMACYJNEGO.