

FERTIGSCHWIMMBECKEN

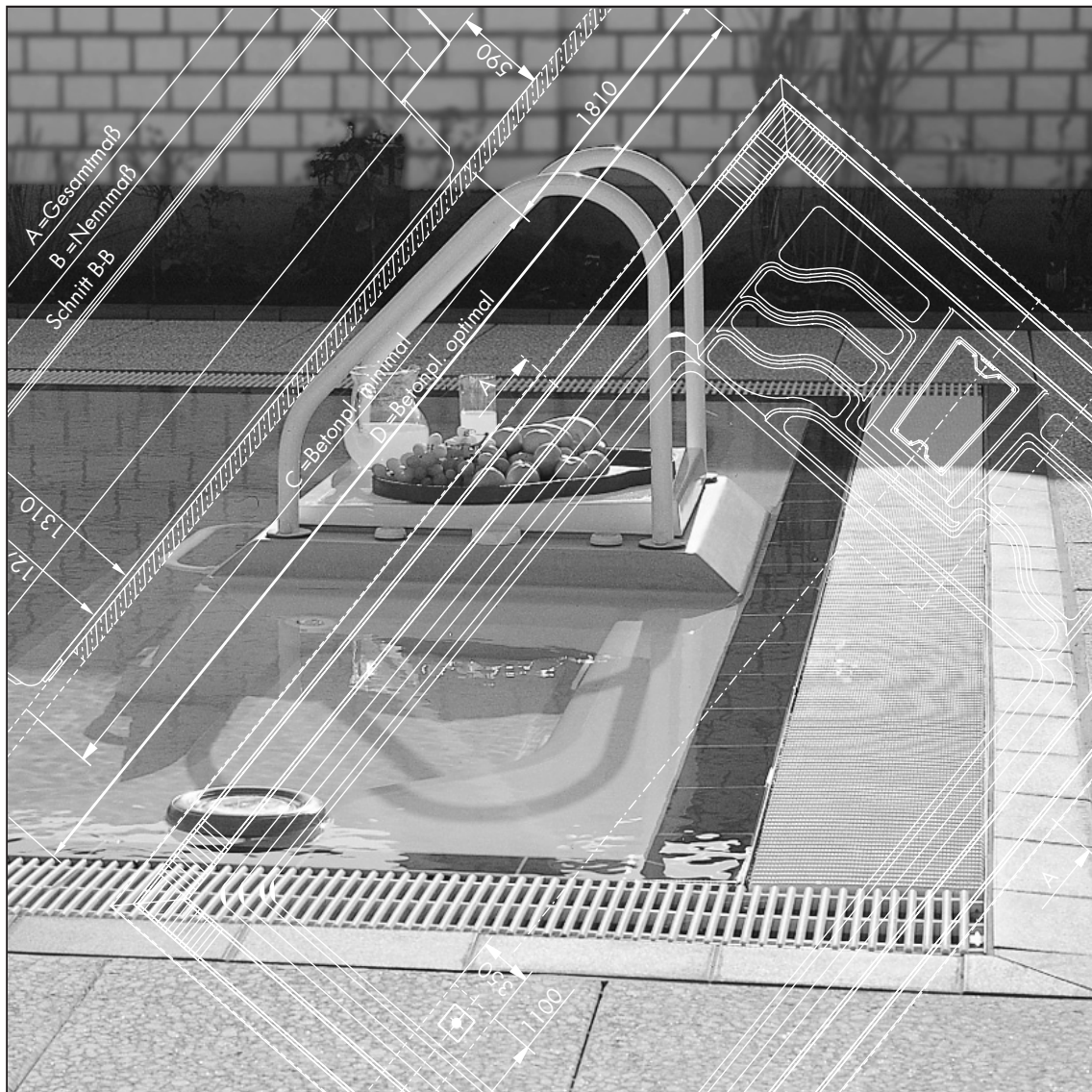

MIT ÜBERLAUFRINNE

---

## **System-Schwimmbecken Serie 370 Classic mit Überlaufrinne**

Classic	5
Classic Royal „S“	7
Classic Rio	9

## **System-Schwimmbecken Serie 460 Superclassic mit Überlaufrinne**

Superclassic	11
Superclassic Royal „S“	13
Superclassic Rio	15

### **Auskünfte**

Zusätzliche Maßangaben erhalten sie von:

Wolfgang Vohs, Durchwahl +49 (0) 59 37 - 66 16 und Claudia Voss, Durchwahl +49 (0) 59 37 - 66 49

Die komplette technische Information über den Schwimmbecken-Einbau besteht aus:

- SB 1A Technische Daten / Maßblätter 1:50 für Schwimmbecken der Serien Riviera „family“, 370 Classic, 460 Superclassic
- SB 1B Technische Daten / Maßblätter 1:50 für Schwimmbecken der Serie Schwimmbecken mit Überlaufrinne
- SB 2A Baugrube / Anlieferung / Einbau für Skimmerbecken
- SB 3 Statik für Freibäder

Außerdem gibt es technische Informationen über Brauseanlagen, Saunatauchbecken, Beckeneinbauteile, Twinjet-Schwimmtrainer, Thermosafe-Rollabdeckung sowie Becken- und Wasserpflege im Sommer und Winter. Diese Informationen erfüllen nur dann ihren Zweck, wenn sie in die Hand des Planers, der bauausführenden Firma oder deren Monteure gelangen. Fordern Sie deshalb bei Bedarf weitere Exemplare an.

## Das System:

Die Schwimmbecken der Serie 370 Classic und 460 Superclassic sind auf Wunsch mit einer Überlaufrinne lieferbar. Bei der Produktion des Beckens wird die Rinne bereits fest angegossen, so dass sie ein Stück mit dem Becken ist. Die Rinne kann ganz um das Becken herumlaufen oder nur an einzelnen Seiten. Für Schwimmbecken mit Überlaufrinne steht die Badetreppe Royal „S“ und die Einstiegtreppe Rio zur Verfügung.

## Lieferform:

Für Schwimmbecken der Serie 370 Classic fallen Sondertransportkosten an. Bitte erfragen Sie diese vor Auftragserteilung.

## Konstruktion:

Die Überlaufrinne ist für den Dauereinsatz im privaten und öffentlichen Schwimmbad konzipiert und zeichnet sich besonders durch folgende Merkmale aus:

- Das Überlaufwehr ist justierbar. Unebenheiten im Untergrund können nach Fertigstellung der Installation ausgeglichen werden.
- Der Abdeckrost kann zur besseren Schwallwasseraufnahme schräg gestellt werden.
- Die schräge Innenwand der Rinne minimiert Plätschergeräusche.
- Der extrem große Rinnenquerschnitt bietet ein maximales Stauvolumen und minimiert die Anzahl der Rinnenabläufe (Transportrinne).
- Das Justierwehr wird bauseits mit einer Keramikborte verblendet, wodurch sich der Beckenkopf optimal in die Bodenplattierung integriert. Keramikborte, Fliesen und Kleber sind im Lieferumfang enthalten.

## Maße:

Durch die fest angebaute Überlaufrinne verändern sich die Außen- und Innenmaße der Becken wie folgt:

### System 370 Classic

Länge	innen:	480 – 780 cm
	außen:	574 – 874 cm
Breite	innen:	353 cm
	außen:	447 cm
Tiefe	innen:	131 cm
	außen:	135 cm

### System 460 Superclassic

Länge	innen:	478 – 1178 cm
	außen:	572 – 1272 cm
Breite	innen:	438 cm
	außen:	532 cm
Tiefe	innen:	131 cm
	außen:	138 cm

Im Sinne des technischen Fortschritts behalten wir uns vor, in der Produktion Änderungen und Verbesserungen ohne Ankündigung durchzuführen.

# System-Schwimmbecken mit Überlaufrinne

## Serie 370 CLASSIC mit Überlaufrinne

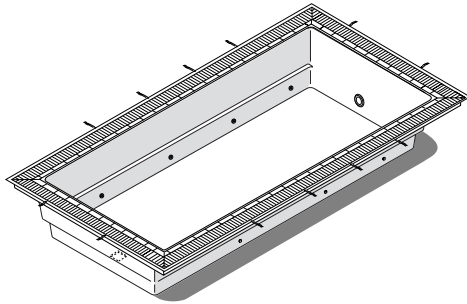

## Serie 460 SUPERCLASSIC mit Überlaufrinne

### Classic

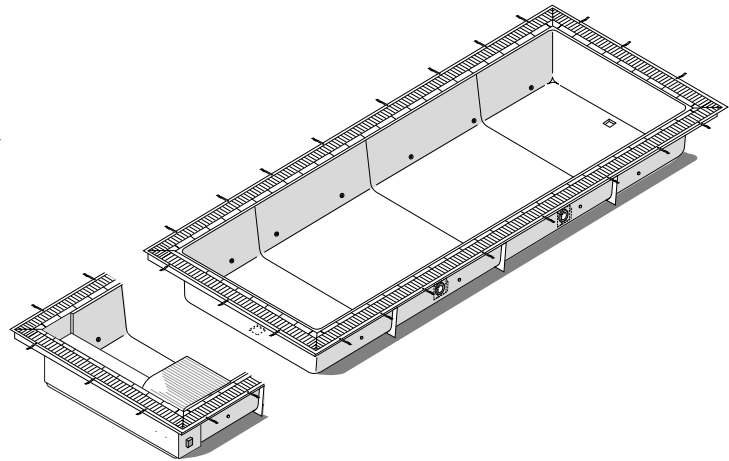

### Treppenanlage Royal

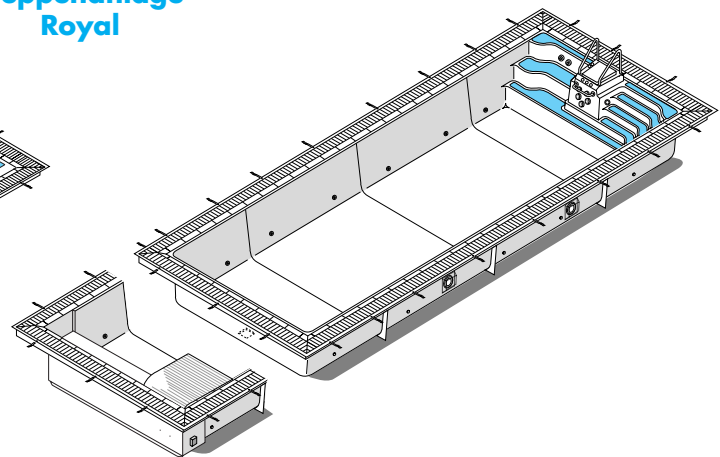
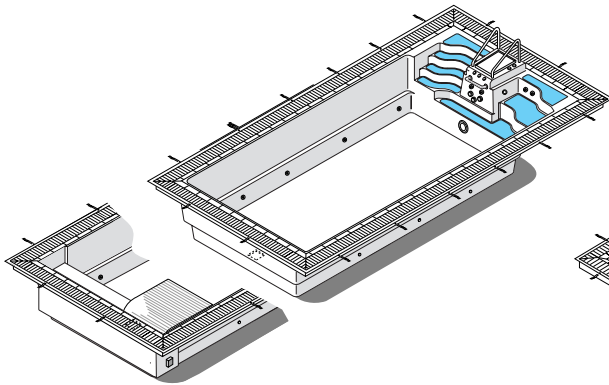

### Treppenanlage Rio

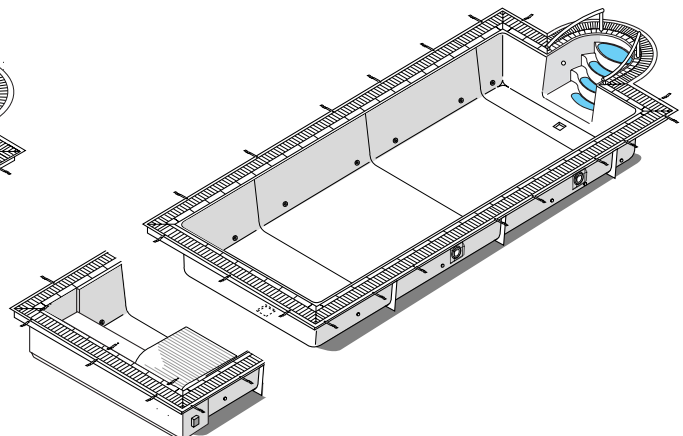
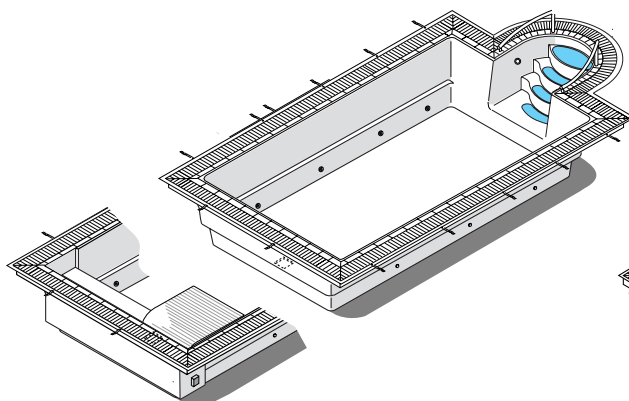

Abbildungen beinhalten teilweise Sonderzubehör.

# Serie 370 Classic mit Überlaufrinne

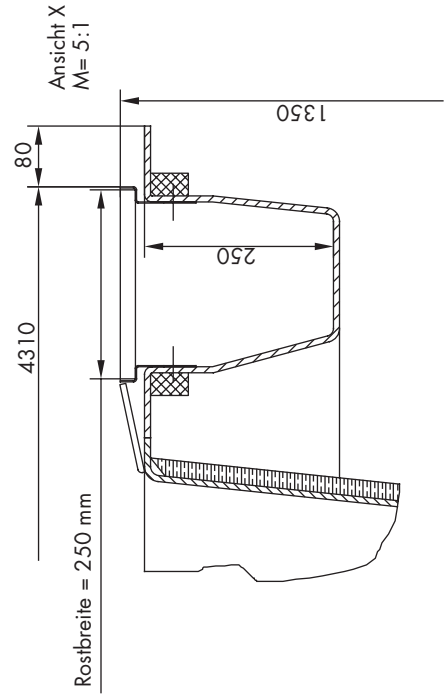
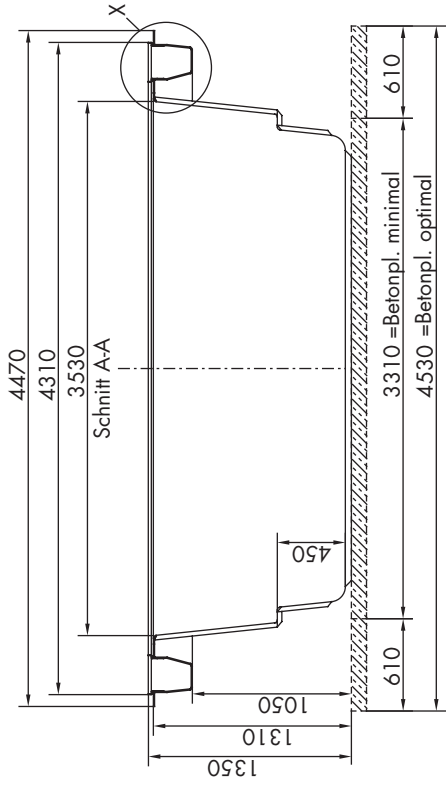

Betonplatte t = minimal 100 mm

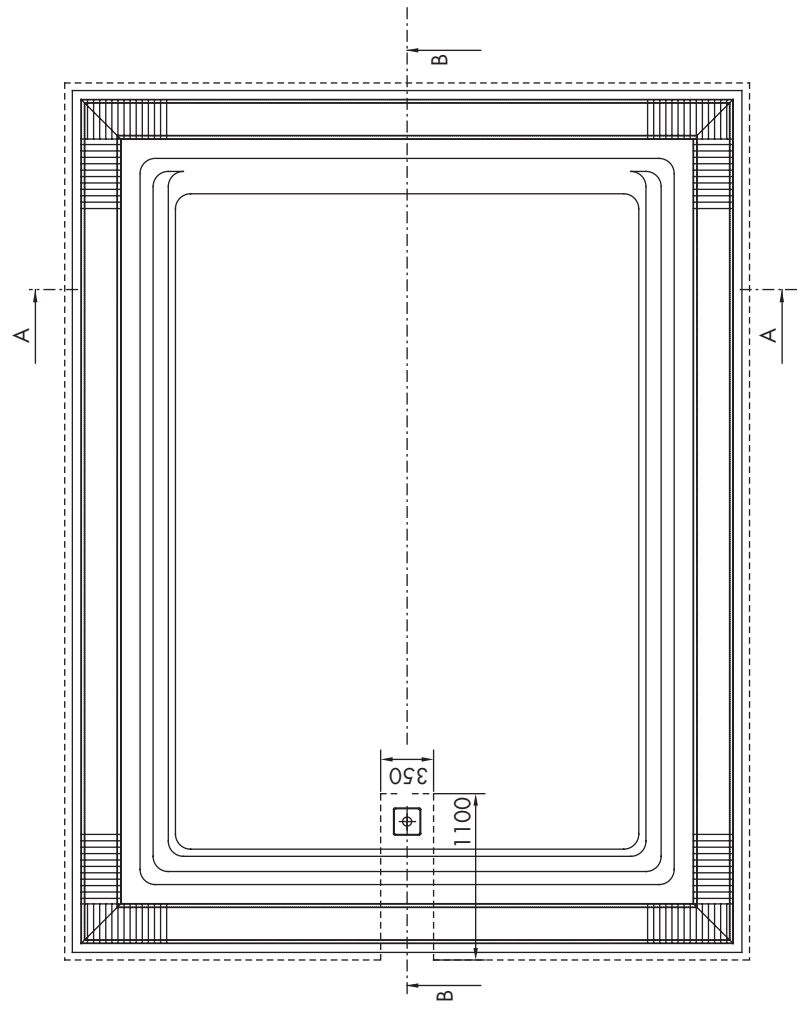
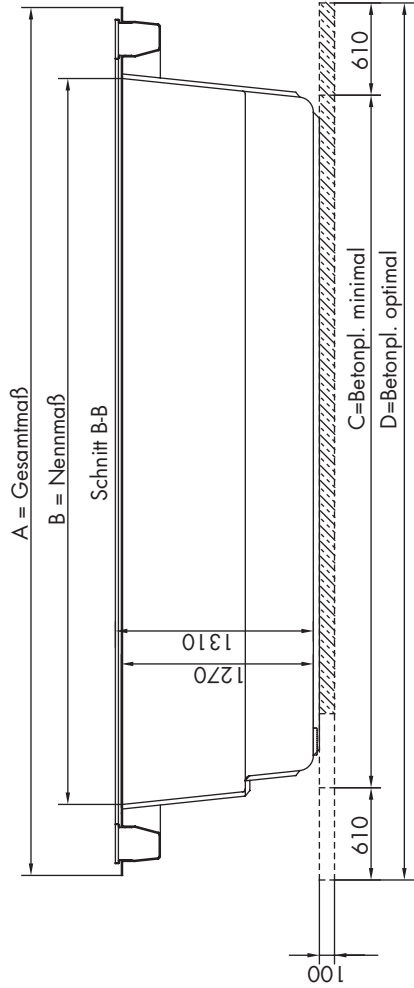

## Serie 370 Classic mit Überlaufrinne

	A	B	C	D
Classic 500	5740	4800	4580	5800
Classic 600	6740	5800	5580	6800
Classic 700	7740	6800	6580	7800
Classic 800	8740	7800	7580	8800
Toleranz:	Maßstab*: 1:50			
Zeichner:	Zeichnungsnummer: 50530100			
H.-J. Bernhardt	Datum: 26.09.02			

Nur die angegebenen Maße sind verbindlich.  
\*Achtung: Bei individuellen Ausdrucken/Fotokopien bitte auf den Maßstab achten.

# Serie 370 Classic mit Überlaufrinne und „Inline“-Rollladenschacht

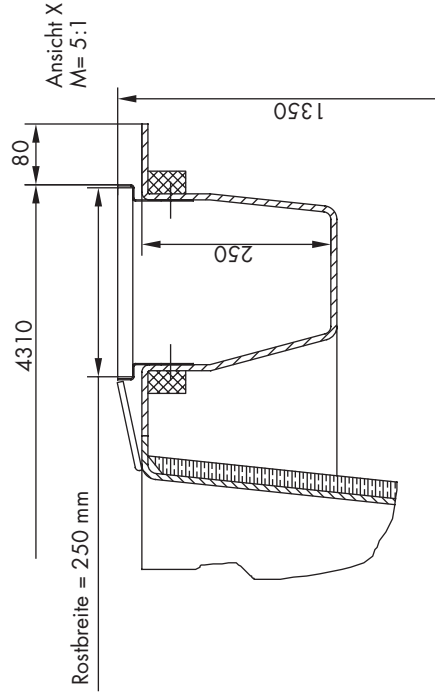
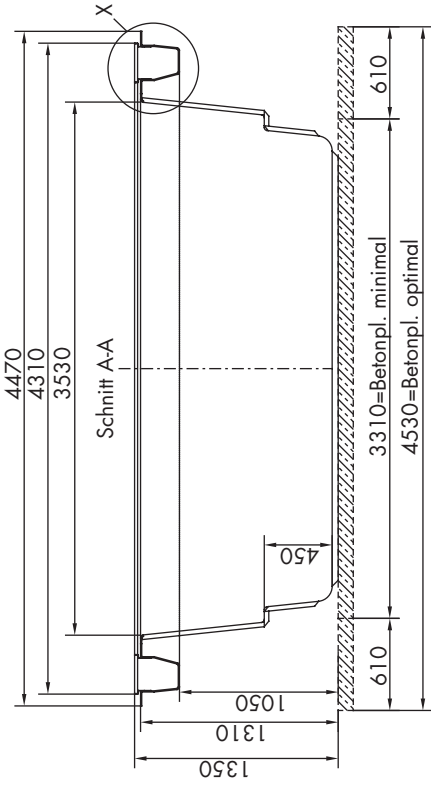

Betonplatte t = minimal 100 mm

Serie 370 Classic mit Überlaufrinne und "Inline"-Rollladenschacht				
	A	B	C	D
Classic 500	5740	4830	4580	5800
Classic 600	6740	5830	5580	6800
Classic 700	7740	6830	6580	7800
Classic 800	8740	7830	7580	8800
Toleranz:	± 1,5 cm			
Maßstab*:	1:50			
Zeichnungsnummer:	50350100			

**RivieraPool®**  
FERTIGSCHWIMMBECKEN • WHIRLPOOLS

Zeichner:  
H.-J. Bernhardt

Datum:  
26.09.02

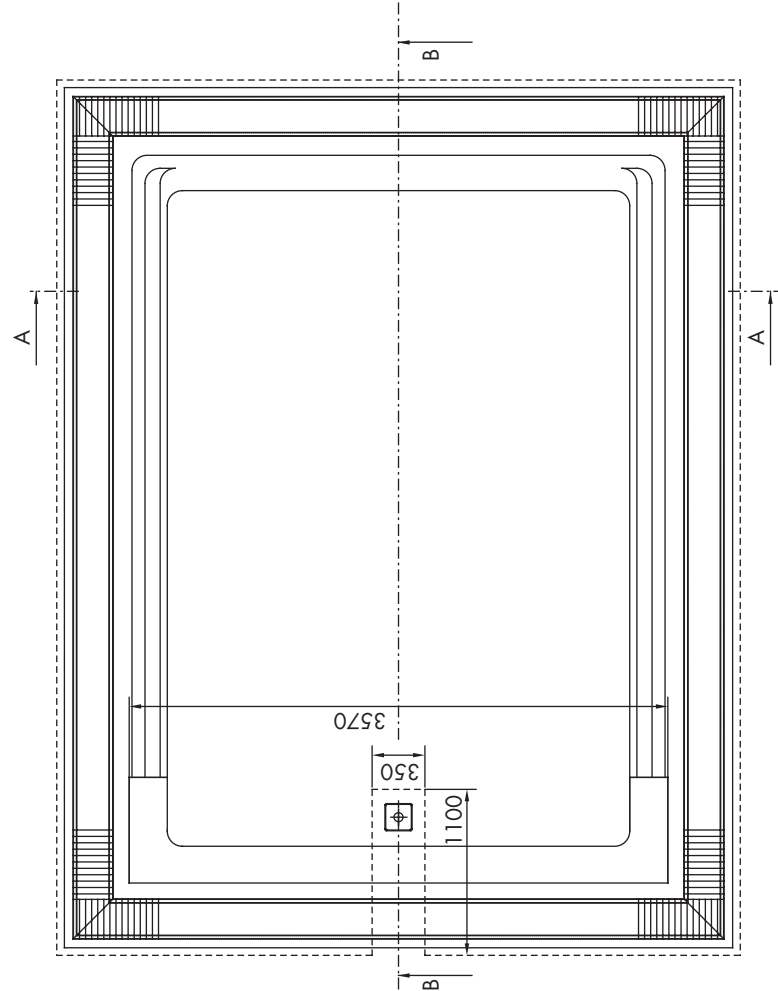
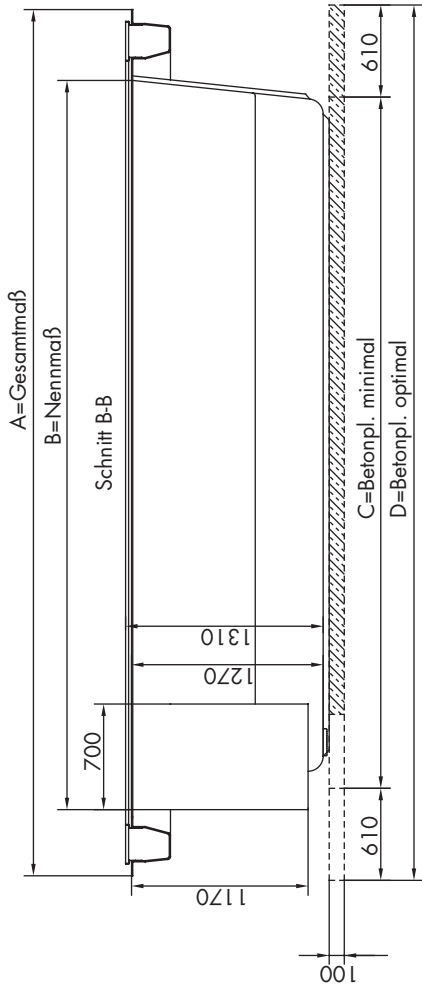

Nur die angegebenen Maße sind verbindlich.  
\*Achtung: Bei individuellen Ausdrucken/Fotokopien bitte auf den Maßstab achten.



# Serie 370 Classic Royal „S“ mit Überlaufrinne

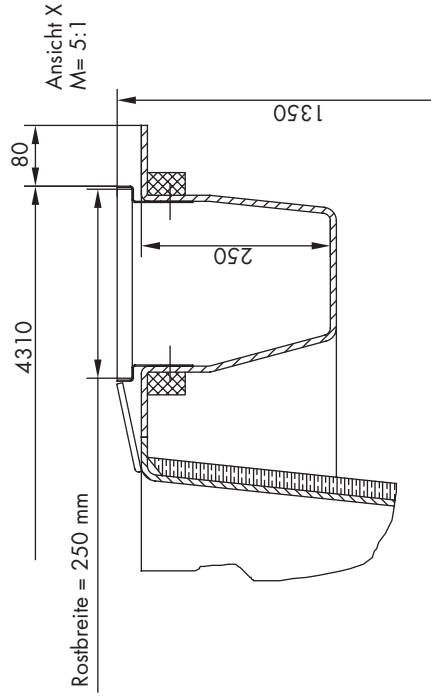
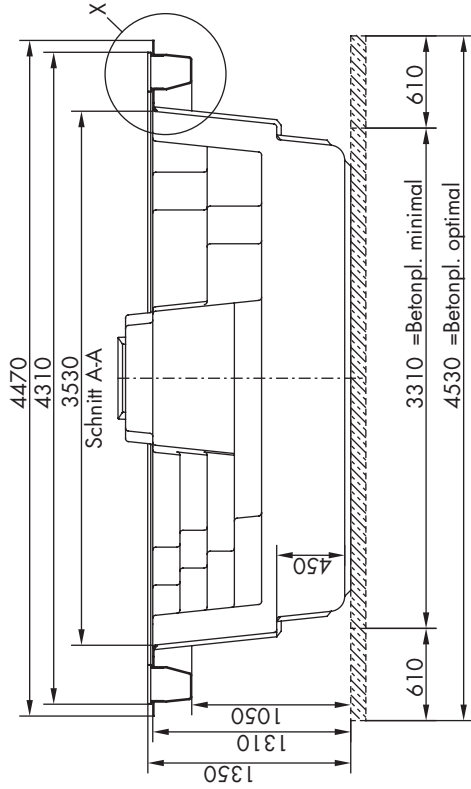

Betonplatte t = minimal 100 mm

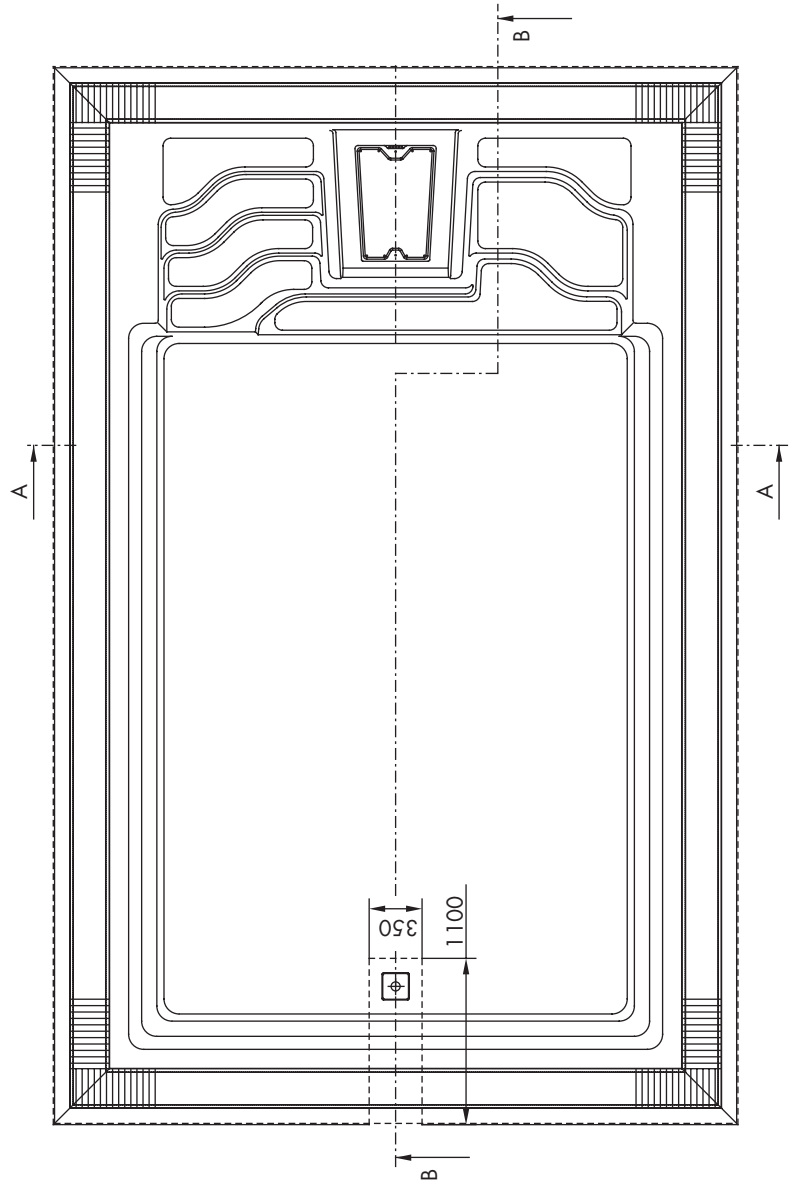
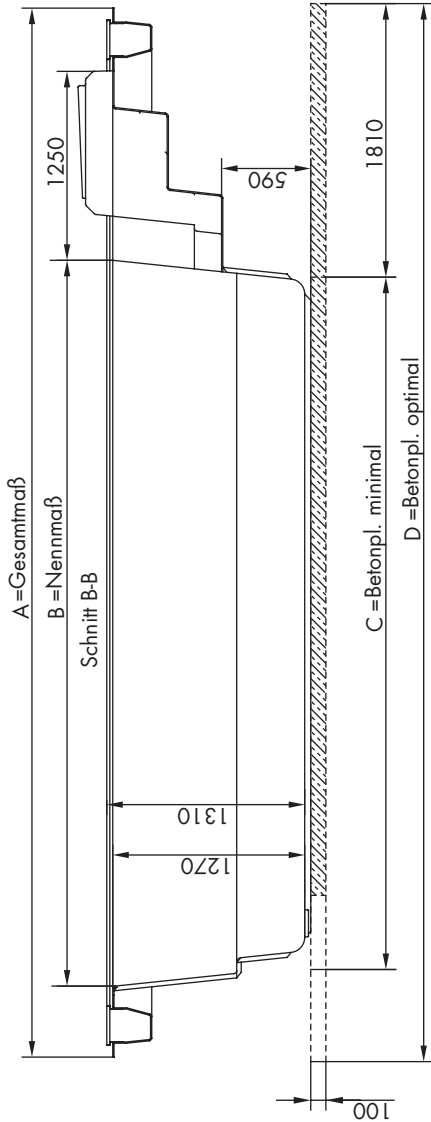

## Serie 370 Classic Royal "S" mit Überlaufrinne

	A	B	C	D
Classic 500	6940	4800	4580	7000
Classic 600	7940	5800	5580	8000
Classic 700	8940	6800	6580	9000
Classic 800	9940	7800	7580	10000
Toleranz:	± 1,5 cm			
Zeichner:	H.-J. Bernhardt			
Zeichnungsnummer:	53530100			
Datum:	26.09.02			

Nur die angegebenen Maße sind verbindlich.  
\*Achtung: Bei individuellen Ausdrucken/Fotokopien bitte auf den Maßstab achten.

**RivieraPool®**  
FERTIGSCHWIMBECKEN · WHIRLPOOLS

# Serie 370 Classic Royal „S“ mit Überlaufrinne und „Inline“-Rollladenschacht

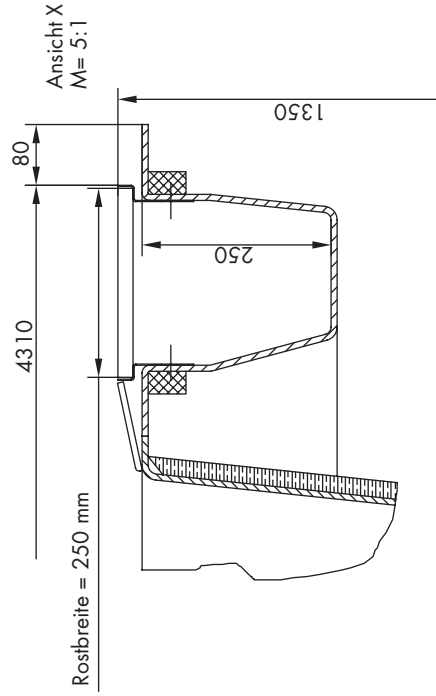
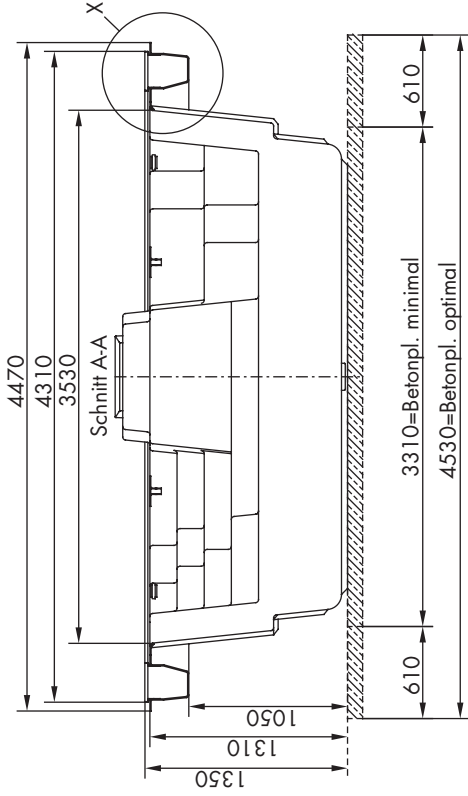

Betonplatte t = minimal 100 mm

Serie 370 Classic Royal "S" mit Überlaufrinne und "Inline"-Rollladenschacht

	A	B	C	D
Classic 500	6940	4830	4580	7000
Classic 600	7940	5830	5580	8000
Classic 700	8940	6830	6580	9000
Classic 800	9940	7830	7580	10000
Toleranz:	± 1,5 cm			
Maßstab*:	1:50			
Zeichnungsnummer:	54580100			

**RivieraPool®**  
FERTIGSCHWIMBECKEN · WHIRLPOOLS

Datum: 29.09.02  
Zeichner: H.-J. Bernhardt

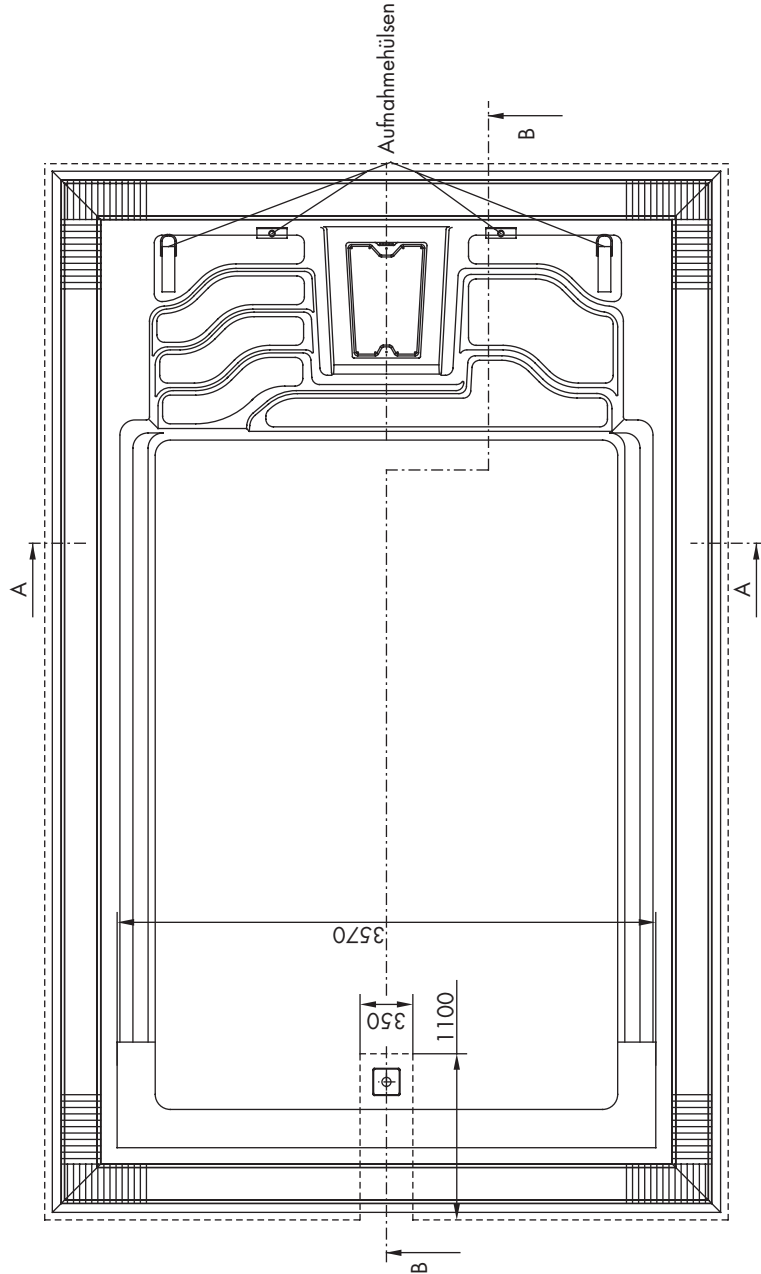
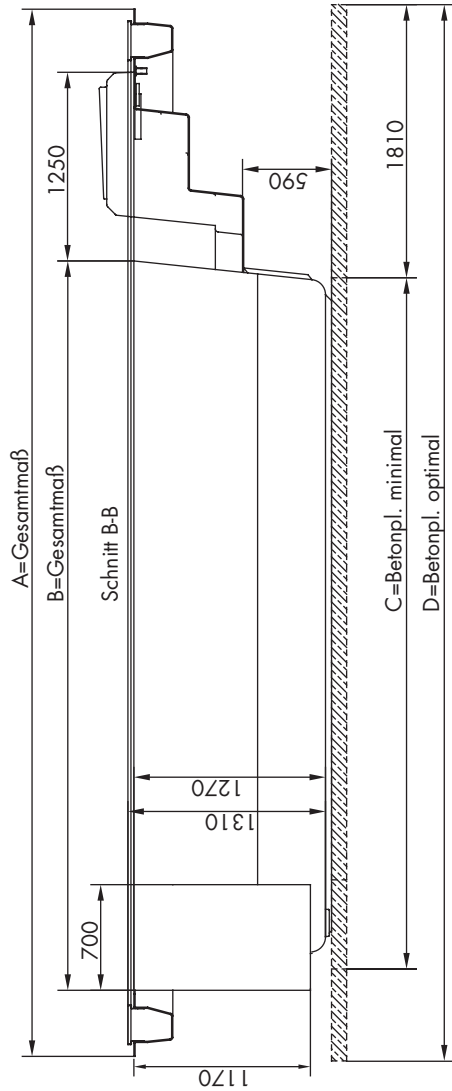

Nur die angegebenen Maße sind verbindlich.  
\*Achtung: Bei individuellen Ausdrucken/Fotokopien bitte auf den Maßstab achten.



# Serie 370 Classic Rio mit Überlaufrinne

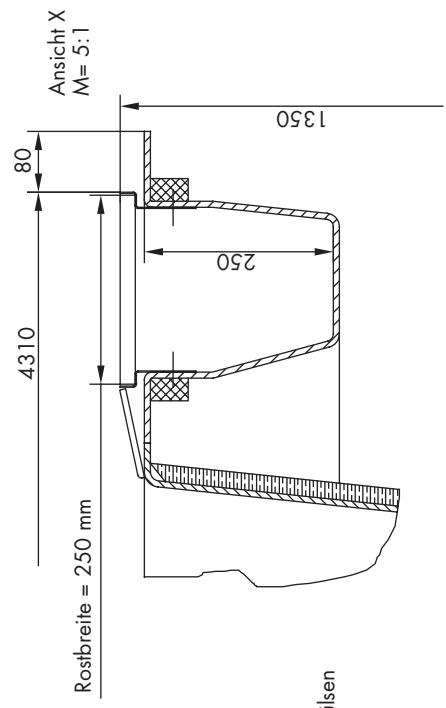
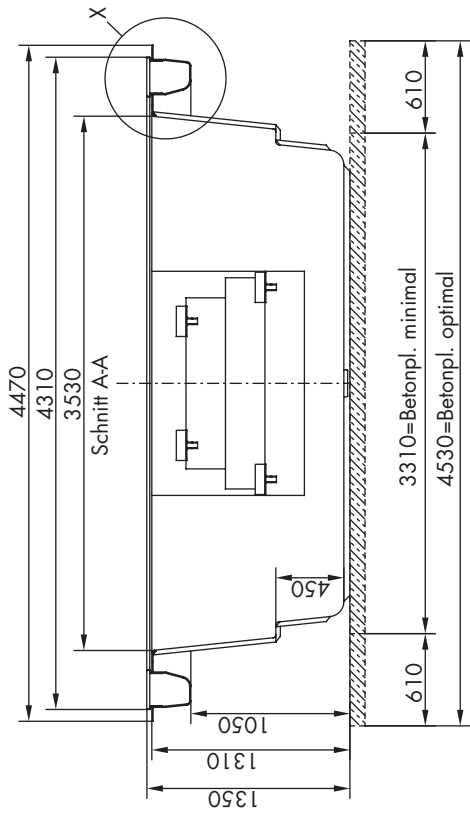

Betonplatte t = minimal 100 mm

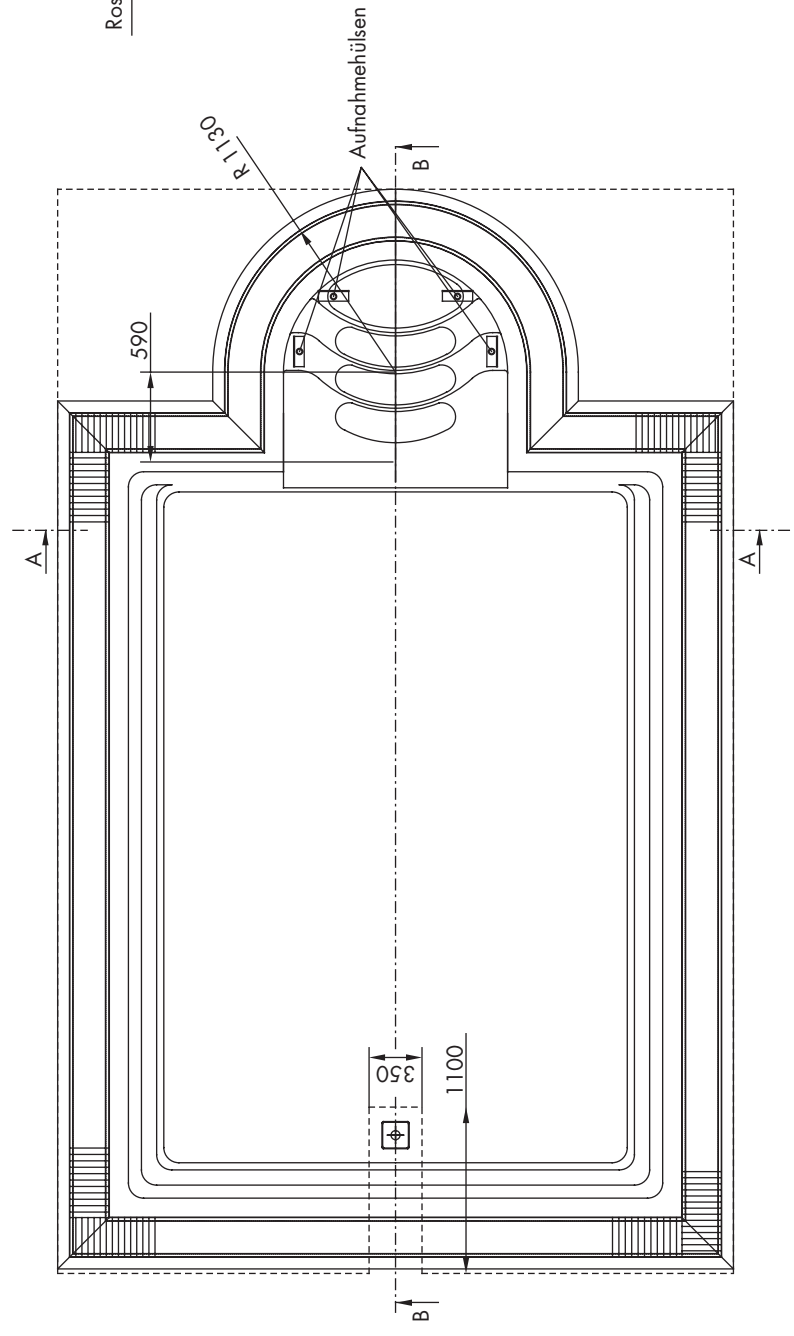
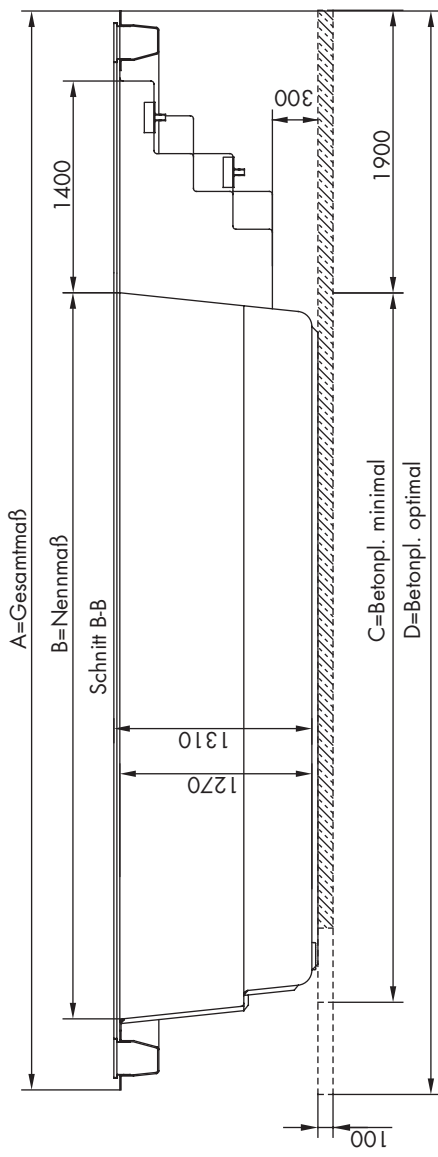

## Serie 370 Classic Rio mit Überlaufrinne

	A	B	C	D
Classic 500	7140	4800	4690	7200
Classic 600	8140	5800	5690	8200
Classic 700	9140	6800	6690	9200
Classic 800	10140	7800	7690	10200
Toleranz:	± 1,5 cm			
Maßstab*:	1:50			
Zeichnungsnummer:	54520100			
Zeichner:	H.-J. Bernhardt			
Datum:	26.09.02			

Nur die angegebenen Maße sind verbindlich.  
\*Achtung: Bei individuellen Ausdrucken/Fotokopien bitte auf den Maßstab achten.

# Serie 370 Classic Rio mit Überlaufrinne und „Inline“-Rollladenschacht

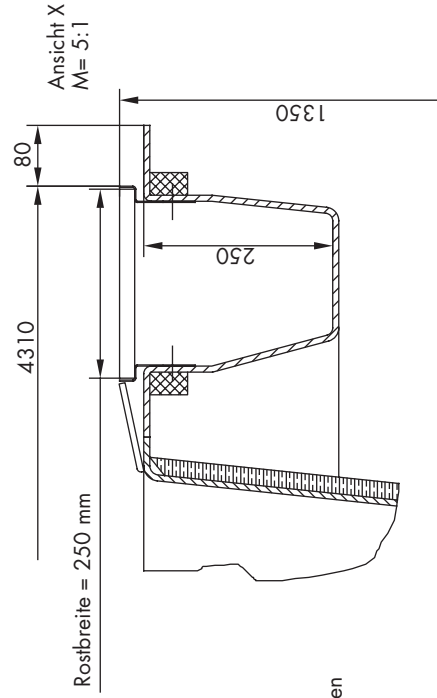
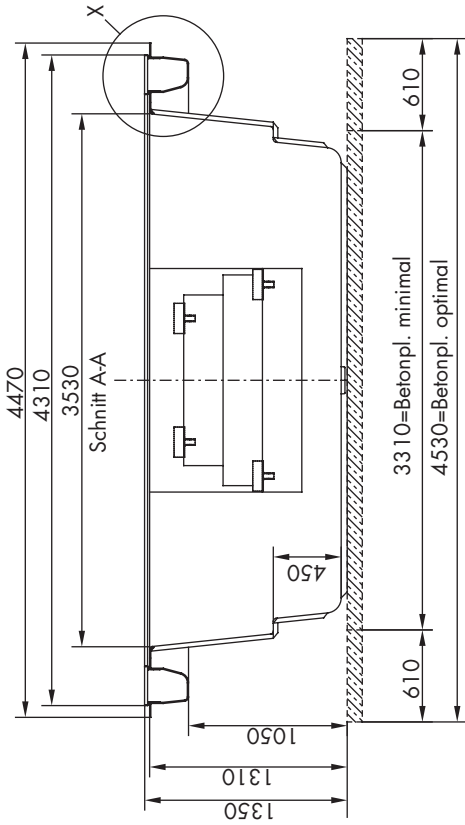

Betonplatte t = minimal 100 mm

Serie 370 Classic Rio mit Überlaufrinne und "Inline"-Rollladenschacht

	A	B	C	D
Classic 500	7140	4800	4690	7200
Classic 600	8140	5800	5690	8200
Classic 700	9140	6800	6690	9200
Classic 800	10140	7800	7690	10200

Toleranz: ± 1,5 cm  
Maßstab\*: 1:50  
Zeichnungsnummer: 54540100

Zeichner: H.-J. Bernhardt

Datum: 02.10.02

**RivieraPool®**  
FERTIGSCHWIMBECKEN · WHIRLPOOLS

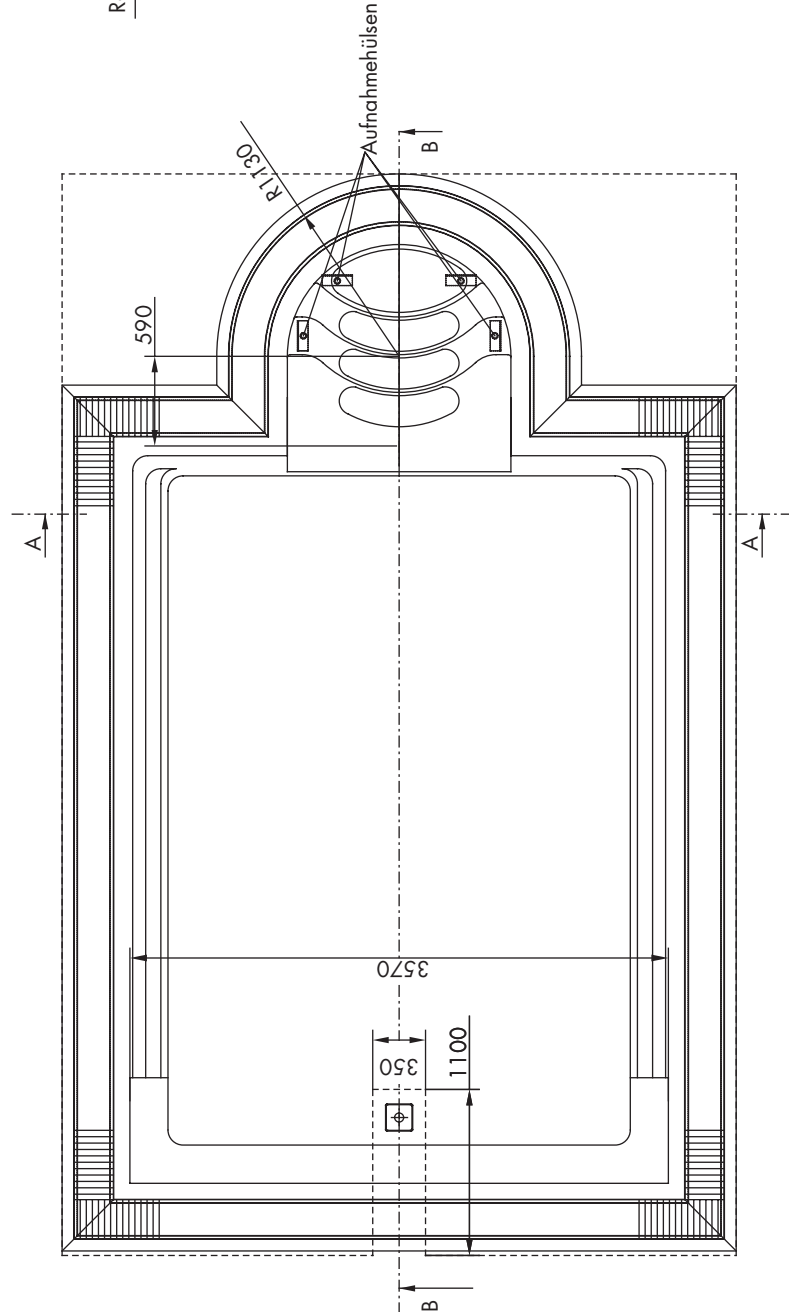
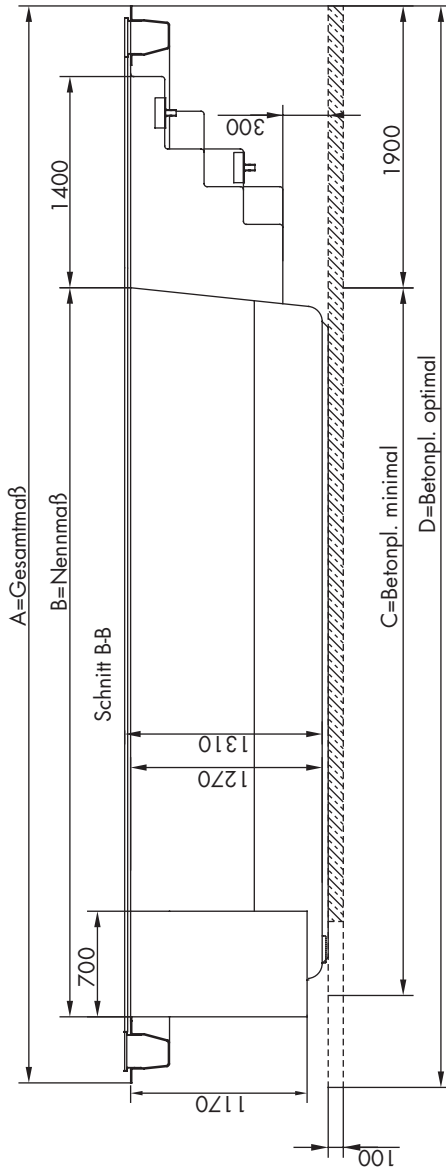

Nur die angegebenen Maße sind verbindlich.  
\*Achtung: Bei individuellen Ausdrucken/Fotokopien bitte auf den Maßstab achten.

# Serie 460 Superclassic mit Überlaufrinne

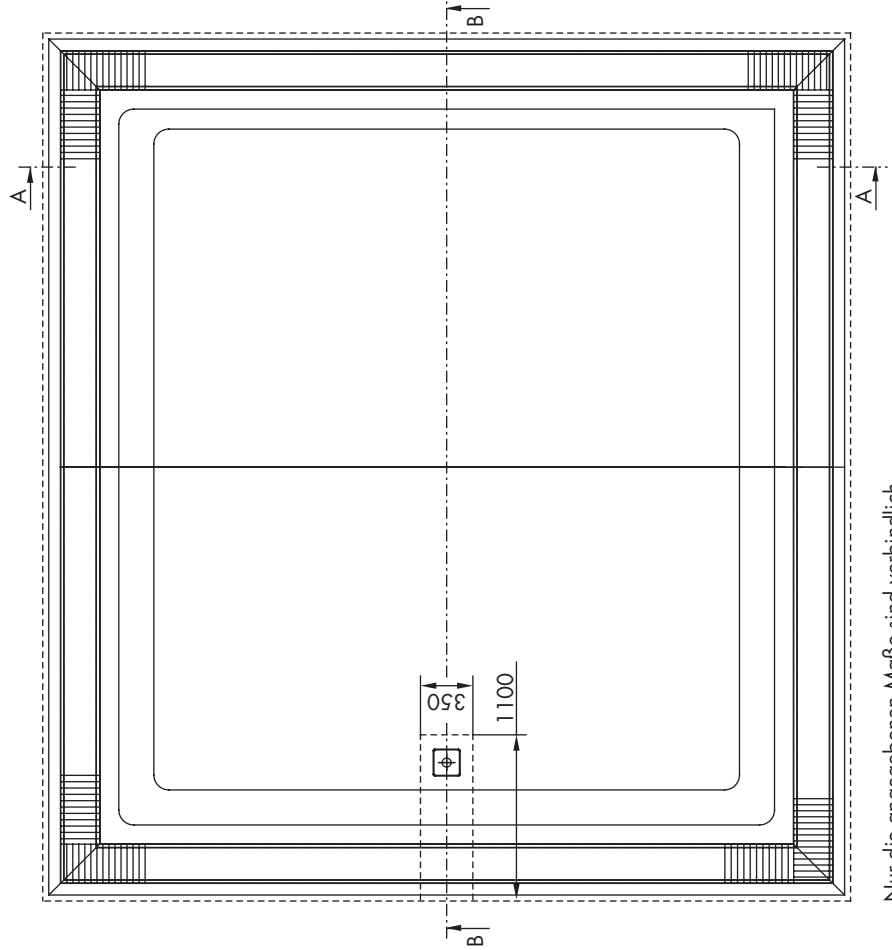
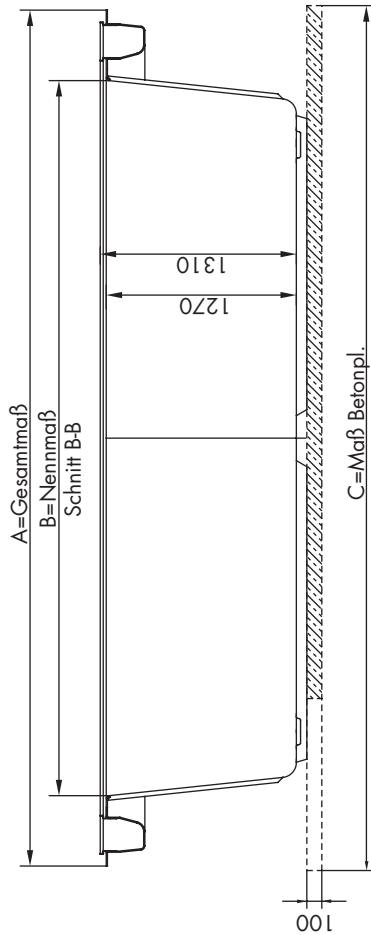
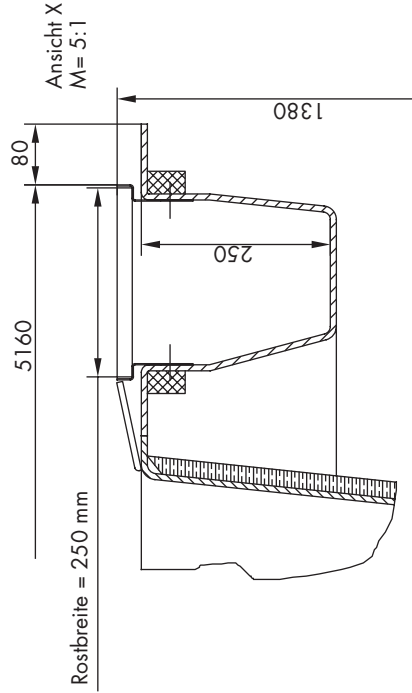
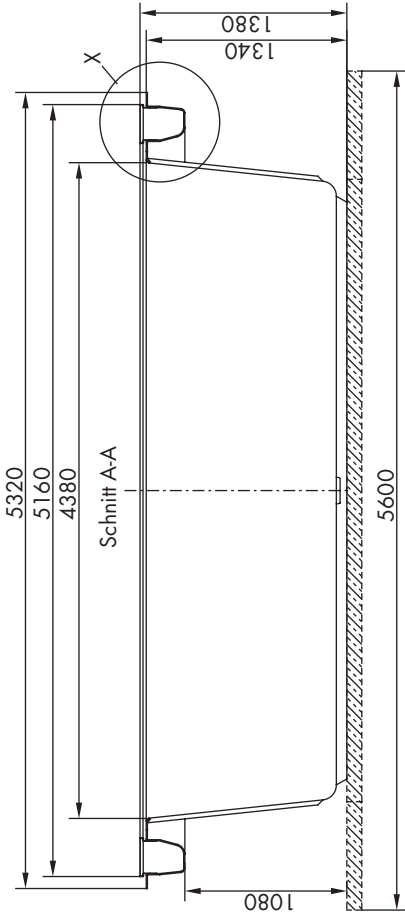

Serie 460 Superclassic mit Überlaufrinne

	A	B	C
Superclassic 500	5720	4780	5800
Superclassic 600	6720	5780	6800
Superclassic 700	7720	6780	7800
Superclassic 800	8720	7780	8800
Superclassic 900	9720	8780	9800
Superclassic 1000	10720	9780	10800
Superclassic 1100	11720	10780	11800
Superclassic 1200	12720	11780	12800
Toleranz: ± 1,5 cm	Maßstab*: 1:50		
Zeichner: H.J. Bernhardt	Zeichnungsnummer: 2400101		

Nur die angegebenen Maße sind verbindlich.  
\*Achtung: Bei individuellen Ausdrucken/Fotokopien bitte auf den Maßstab achten.

# Serie 460 Superclassic mit Überlaufrinne und „Inline“-Rollladerschacht

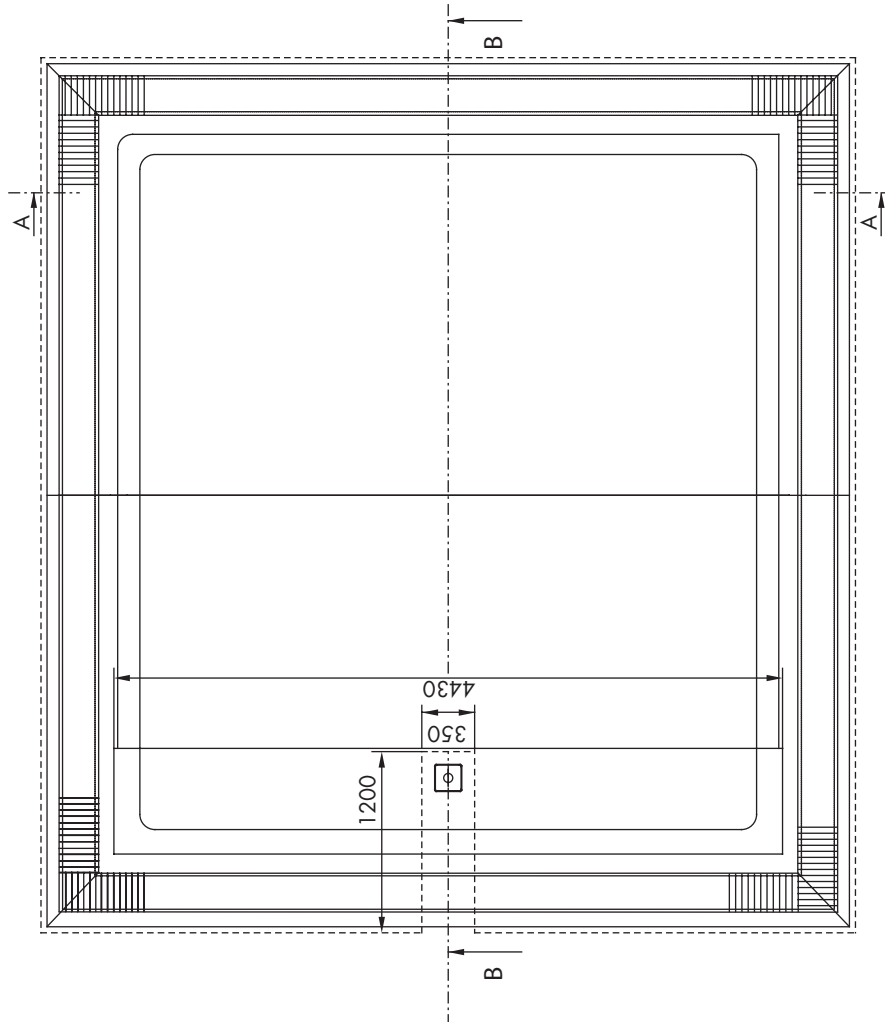
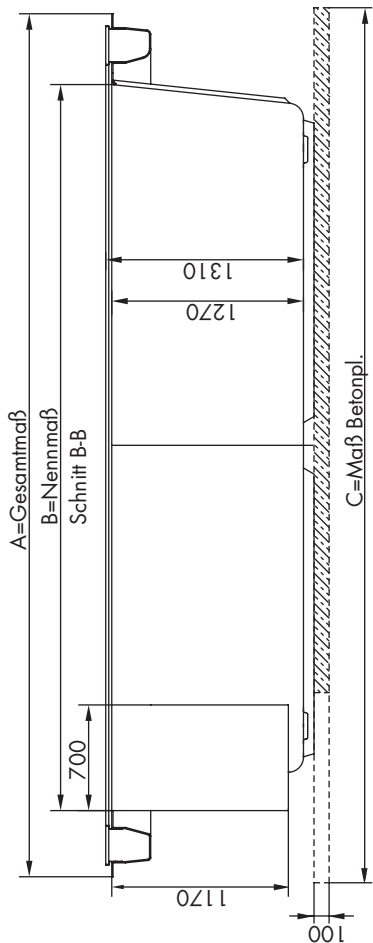
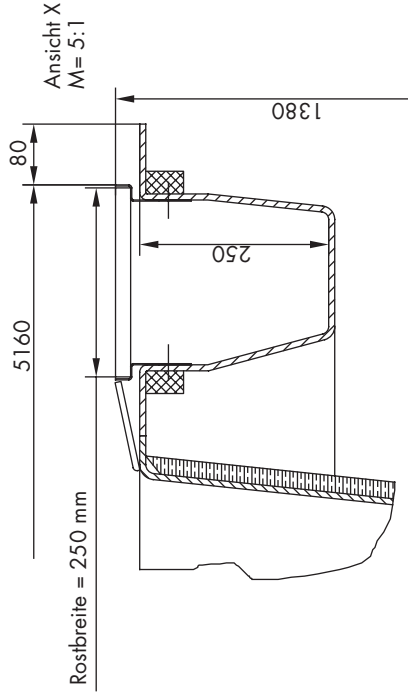
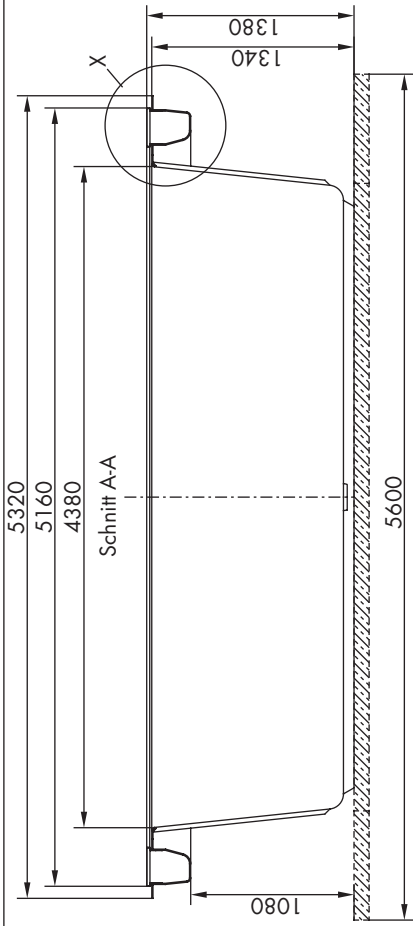

Serie 460 Superclassic mit Überlaufrinne und "Inline"-Rollladerschacht

	A	B	C
Superclassic 500	5720	4810	5800
Superclassic 600	6720	5810	6800
Superclassic 700	7720	6810	7800
Superclassic 800	8720	7810	8800
Superclassic 900	9720	8810	9800
Superclassic 1000	10720	9810	10800
Superclassic 1100	11720	10810	11800
Superclassic 1200	12720	11810	12800

Toleranz: ± 1,5 cm  
 Maßstab\*: 1:50  
 Zeichnungsnummer: 57010100

Nur die angegebenen Maße sind verbindlich.  
 \*Achtung: Bei individuellen Ausdrucken/Fotokopien bitte auf den Maßstab achten.

Zeichner: H.-J. Bernhard  
 Datum: 02.10.02  
**RivieraPool®**  
 FERTIGSCHWIMMBECKEN · WHIRLPOOLS

# Serie 460 Superclassic Royal „S“ mit Überlaufrinne

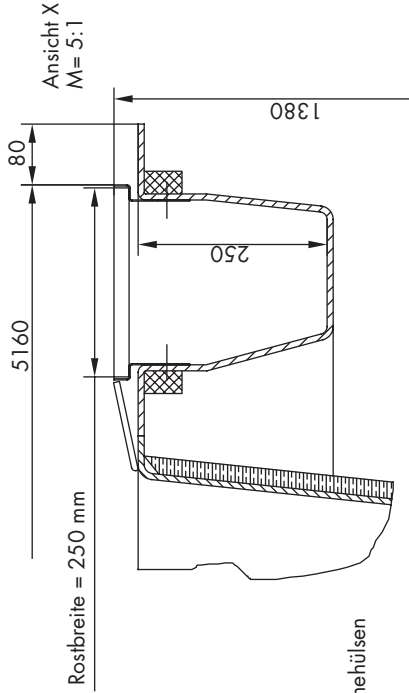
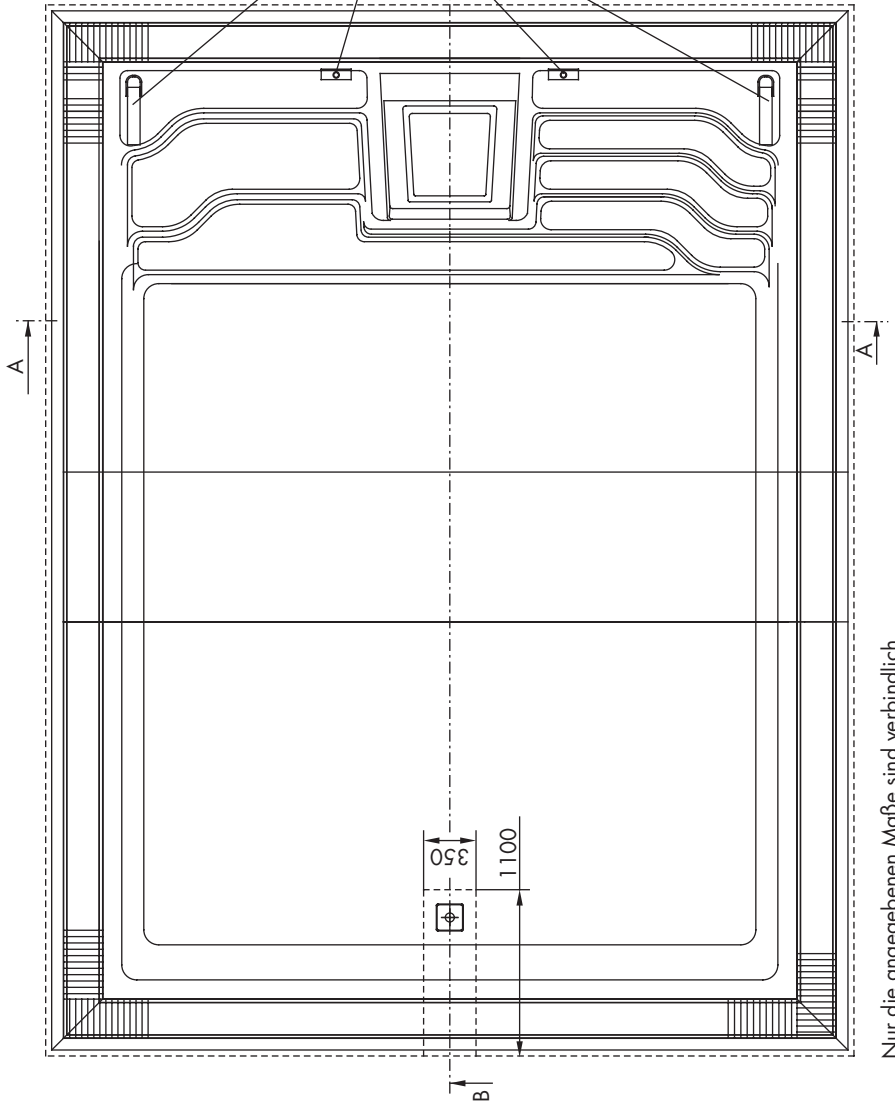
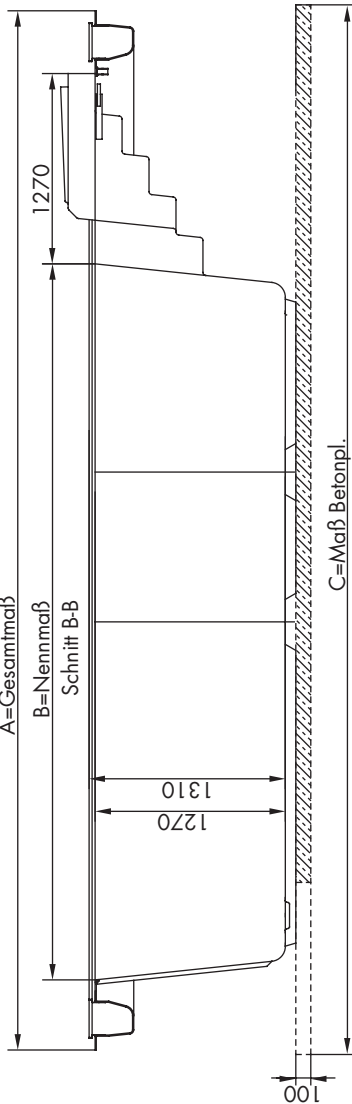
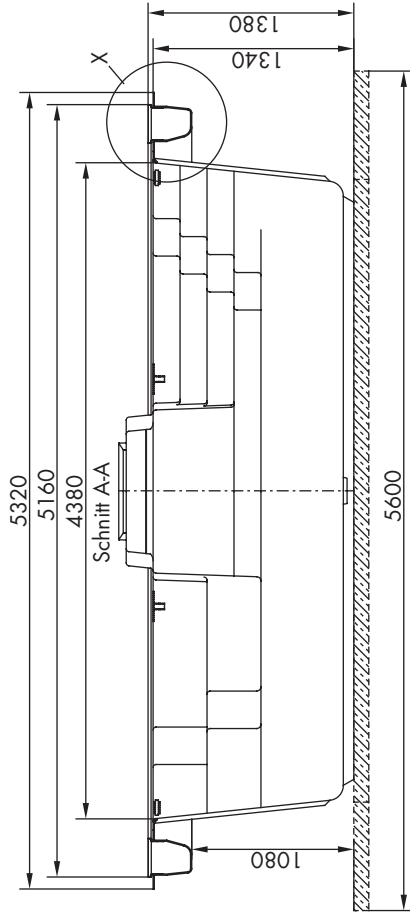

Serie 460 Superclassic Royal "S" mit Überlaufrinne

	A	B	C
Superclassic 500	6940	4780	7020
Superclassic 600	7940	5780	8020
Superclassic 700	8940	6780	9020
Superclassic 800	9940	7780	10020
Superclassic 900	10940	8780	11020
Superclassic 1000	11940	9780	12020
Superclassic 1100	12940	10780	13020
Superclassic 1200	13940	11780	14020
Toleranz:	± 1,5 cm		
Maßstab*:	1:50		
Zeichnungsnummer:	2400201		

Nur die angegebenen Maße sind verbindlich.  
 \*Achtung: Bei individuellen Ausdrucken/Fotokopien bitte auf den Maßstab achten.

**RivieraPool®**  
 FERTIGSCHWIMBECKEN • WHIRLPOOLS

Zeichner:  
 H.J. Bernhardt

Datum:  
 27.09.02

# Serie 460 Superclassic Royal „S“ mit Überlaufrinne und „Inline“-Rollladenschacht

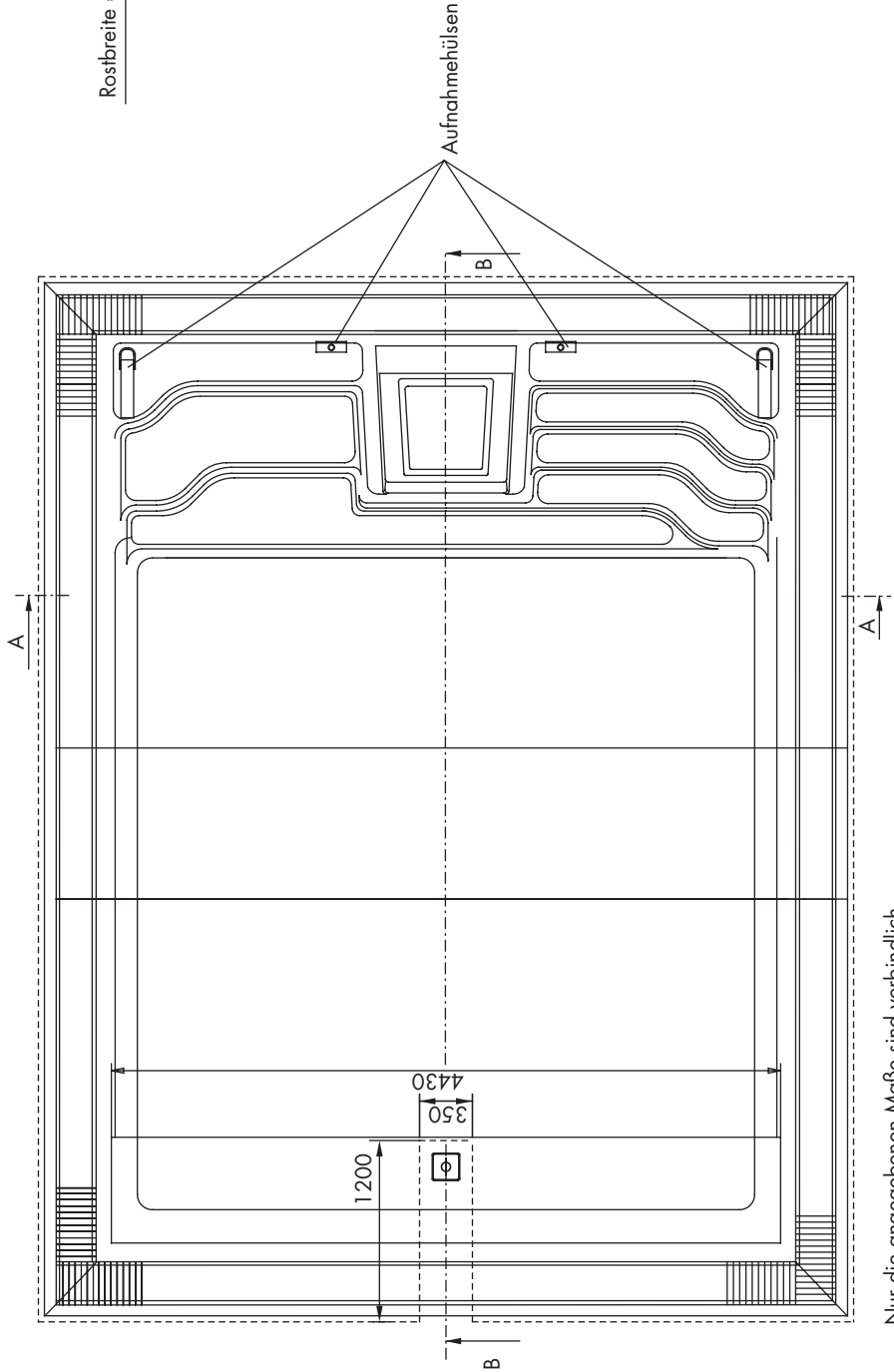
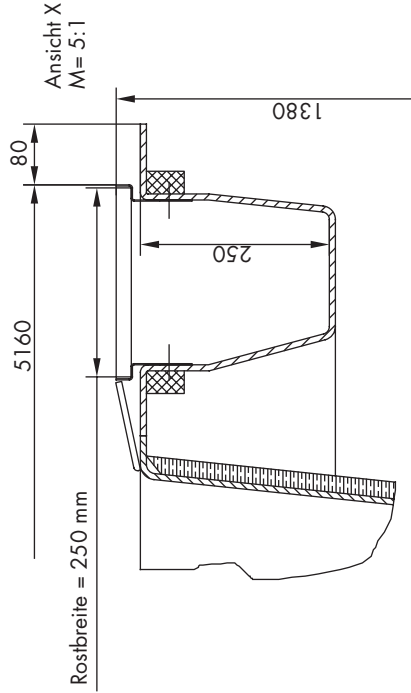
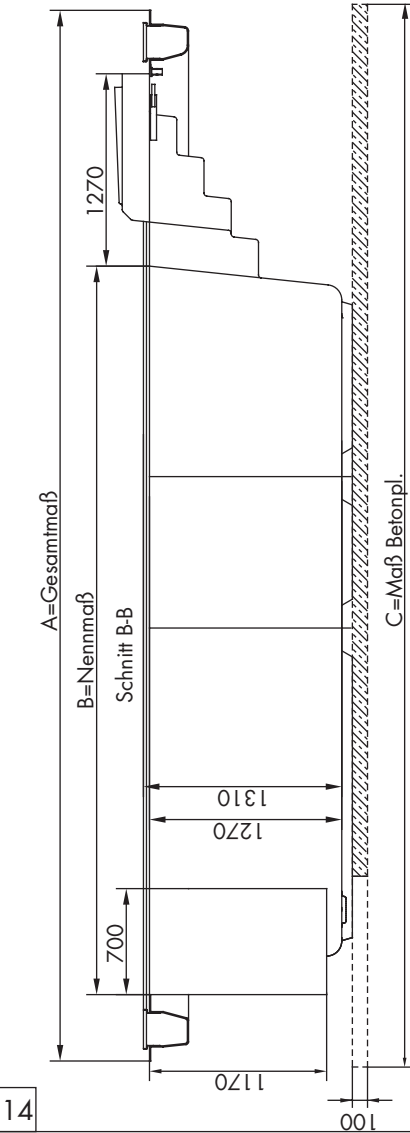
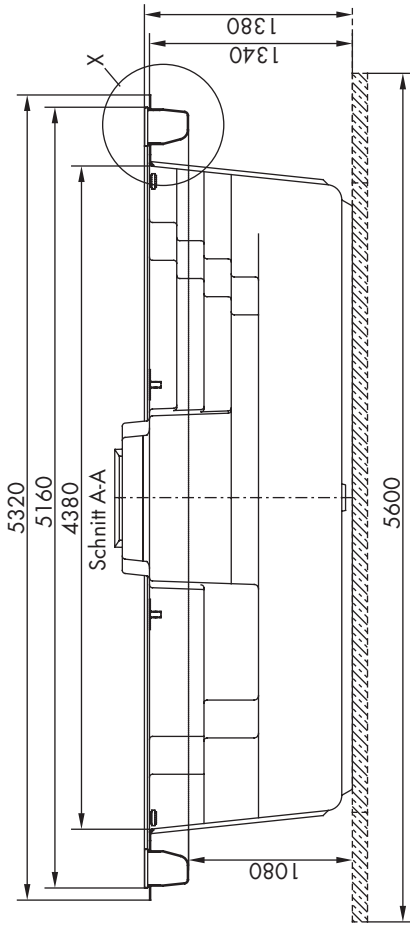

Serie 460 Superclassic Royal "S" mit Überlaufrinne und "Inline"-Rollladenschacht

	A	B	C
Superclassic 500	6940	4810	7020
Superclassic 600	7940	5810	8020
Superclassic 700	8940	6810	9020
Superclassic 800	9940	7810	10020
Superclassic 900	10940	8810	11020
Superclassic 1000	11940	9810	12020
Superclassic 1100	12940	10810	13020
Superclassic 1200	13940	11810	14020
Toleranz:	± 1,5 cm		
Maßstab*:	1:50		
Zeichnungsnummer:	56510100		

Nur die angegebenen Maße sind verbindlich.  
\*Achtung: Bei individuellen Ausdrucken/Fotokopien bitte auf den Maßstab achten.

Zeichner:  
H.-J. Bernhardt

Datum:  
07.10.02

**RivieraPool®**  
FERTIGSCHWIMMBECKEN · WHIRLPOOLS



# Serie 460 Superclassic Rio mit Überlaufrinne

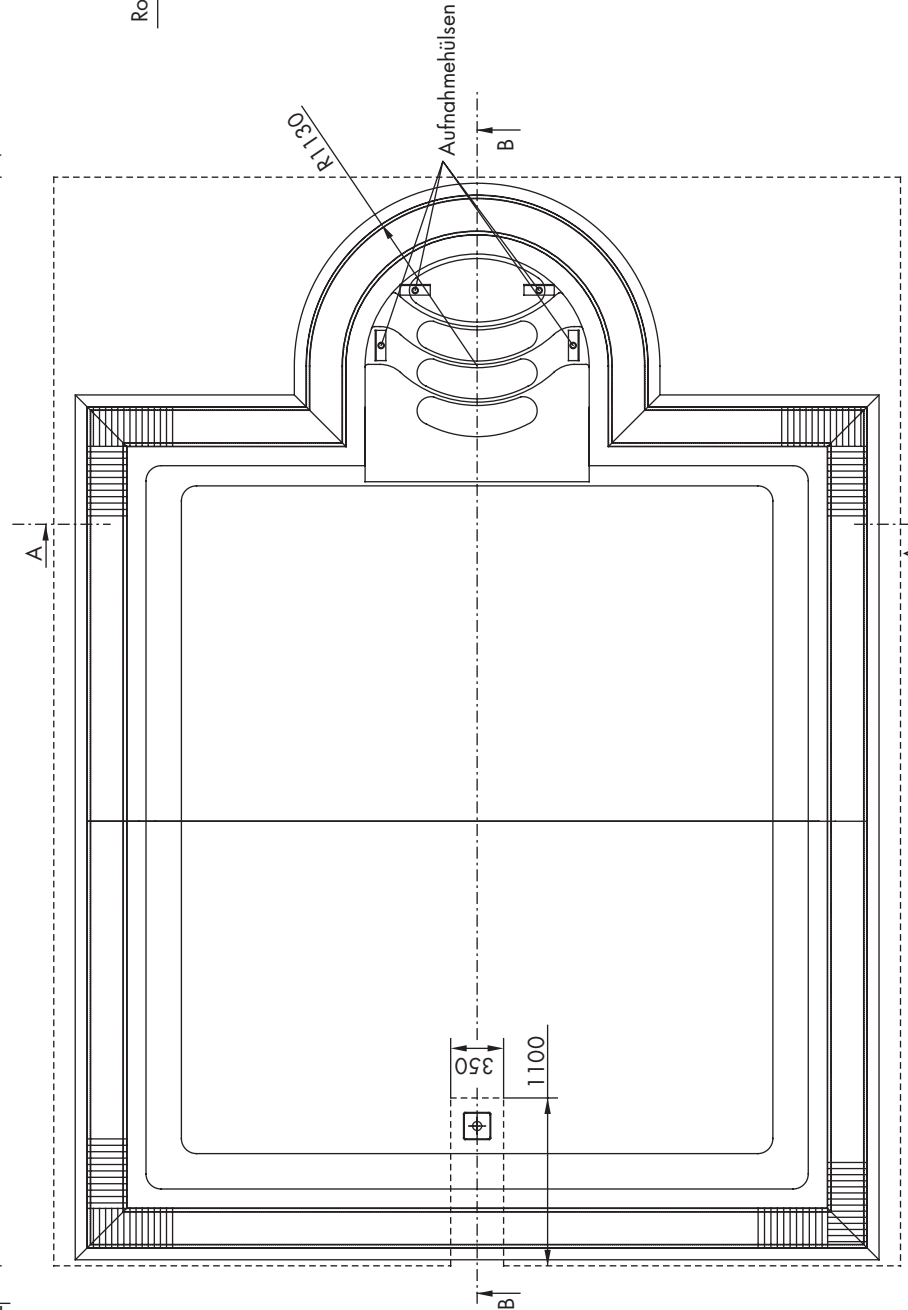
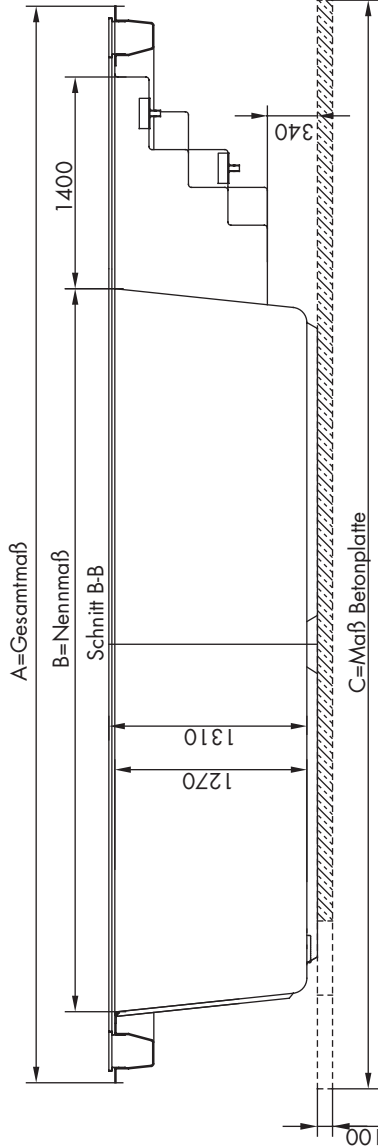
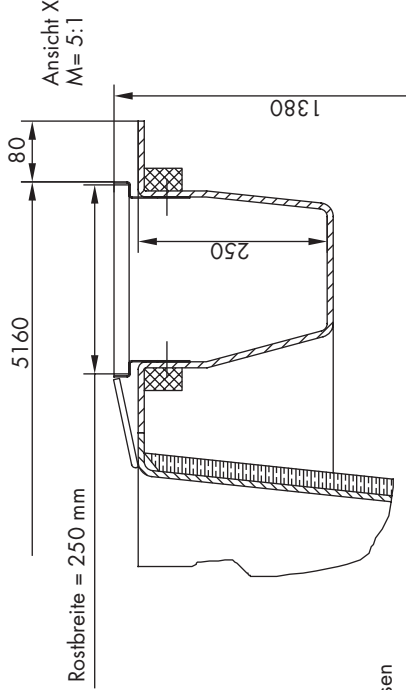
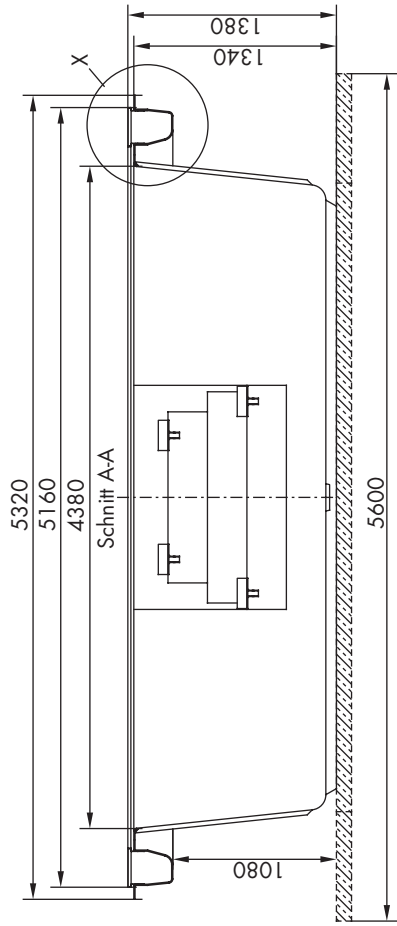

Serie 460 Superclassic Rio mit Überlaufrinne

	A	B	C
Superclassic 500	7120	4780	7200
Superclassic 600	8120	5780	8200
Superclassic 700	9120	6780	9200
Superclassic 800	10120	7780	10200
Superclassic 900	11120	8780	11200
Superclassic 1000	12120	9780	12200
Superclassic 1100	13120	10780	13200
Superclassic 1200	14120	11780	14200
Toleranz: ± 1,5 cm	Maßstab*: 1:50		
Zeichnungsnummer: 56010100			

Zeichner:  
H.J. Bernhardt

Datum:  
08.10.02

**RivieraPool®**  
FERTIGSCHWIMMBECKEN · WHIRLPOOLS

Nur die angegebenen Maße sind verbindlich.  
\*Achtung: Bei individuellen Ausdrucken/Fotokopien bitte auf den Maßstab achten.

# Serie 460 Superclassic Rio mit Überlaufrinne und „Inline“-Rollladenschacht

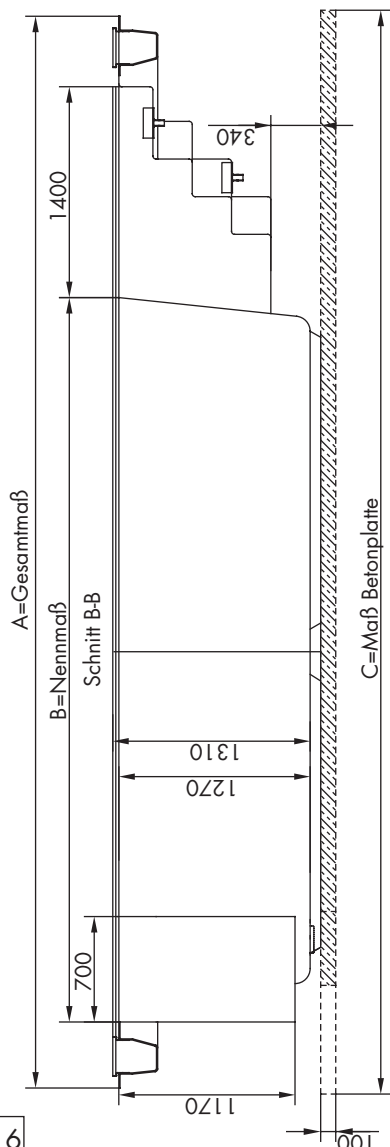
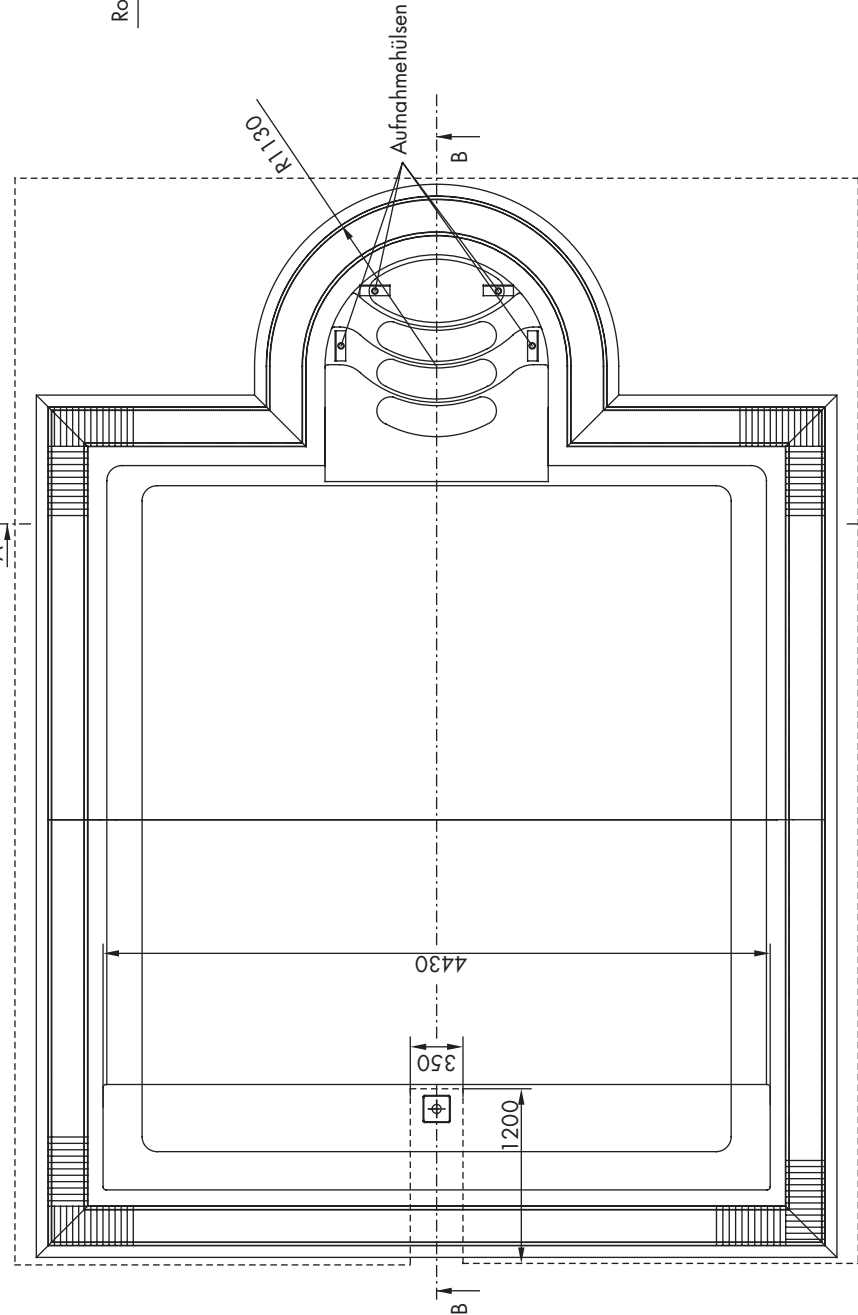
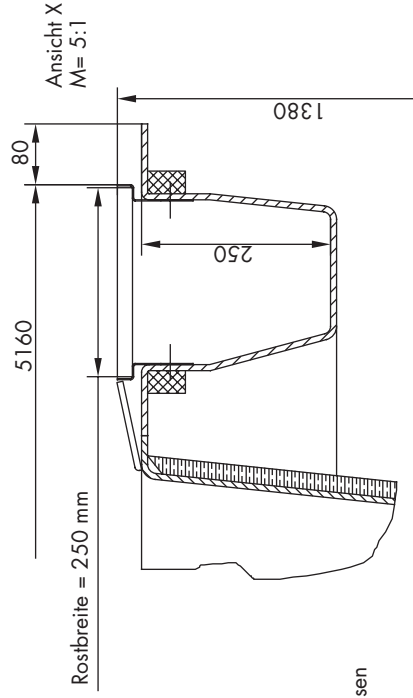
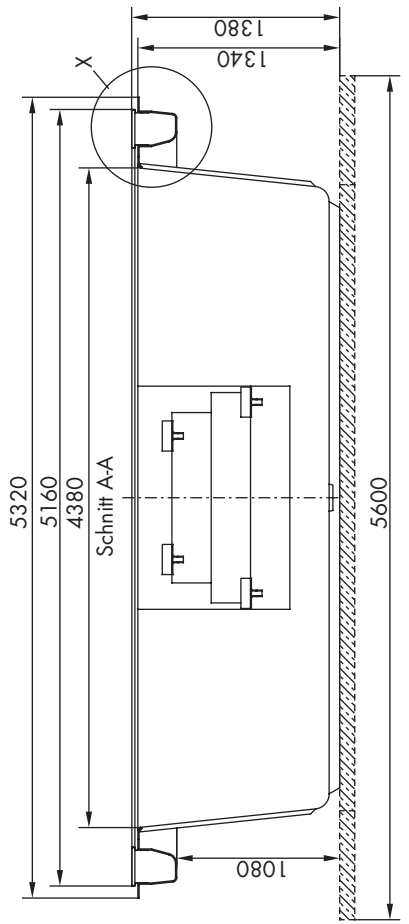

Serie 460 Superclassic Rio mit Überlaufrinne und "Inline"-Rollladenschacht

	A	B	C
Superclassic 500	7120	4810	7200
Superclassic 600	8120	5810	8200
Superclassic 700	9120	6810	9200
Superclassic 800	10120	7810	10200
Superclassic 900	11120	8810	11200
Superclassic 1000	12120	9810	12200
Superclassic 1100	13120	10810	13200
Superclassic 1200	14120	11810	14200
Toleranz: ± 1,5 cm	Maßstab*: 1:50		
Zeichner: H.J. Bernhardt			Zeichnungsnummer: 56030100
Datum: 10.10.02			

**RivieraPool®**  
FERTIGSCHWIMMBECKEN · WHIRLPOOLS

Nur die angegebenen Maße sind verbindlich.  
\*Achtung: Bei individuellen Ausdrucken/Fotokopien bitte auf den Maßstab achten.

---



# RivieraPool®

Einer der führenden  
Hersteller von  
Fertigschwimmb Becken,  
Schwimmbadtechnik  
und Whirlpools.  
Mitglied im BSW.

