

Montage- Bedienungs- und Pflegeanleitung

(Steuerung mit CPU)
(Platine MCU 1008)

Nautilus Top

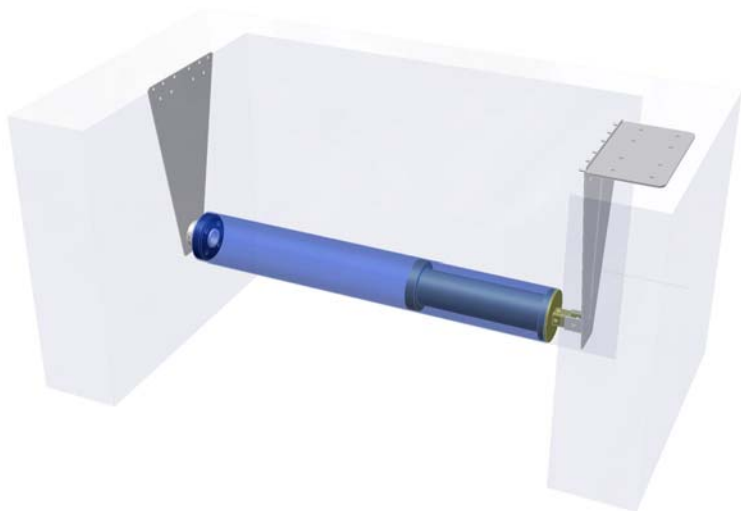

Nautilus Top - DOWN

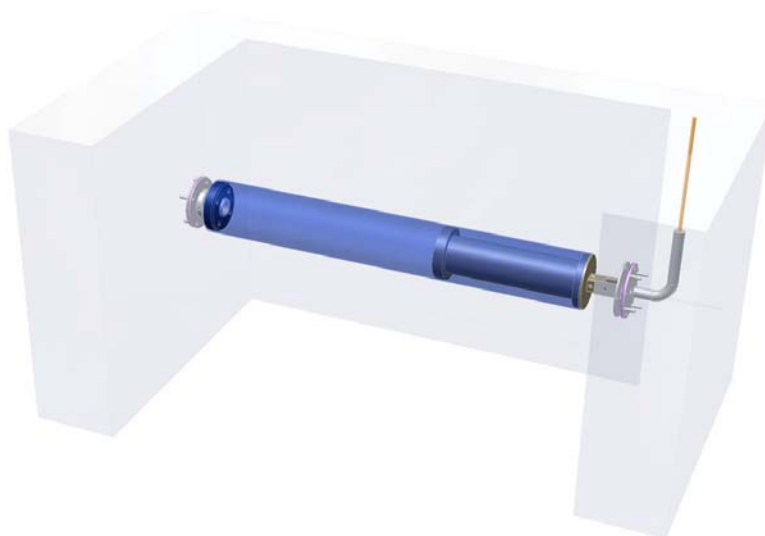

Allgemeines:

Die Aufrollvorrichtung Nautilus Top und Nautilus Top DOWN wurde entwickelt, um die

- Rollladenabdeckungen – Duotherm, Alphatherm und Rollmatic

motorisch auf- und abzuwickeln

Die Aufrollvorrichtung ist mit einem Rohrmotor in der Wickelwelle ausgestattet.
Kabellänge des Motors max. 5m.

Für die Rollladenabdeckung

Montageanleitungen separat beiliegend

Technische Änderungen vorbehalten

29.10.10

Vorbereitung:

Wichtig:

Bei Eintreffen der Lieferung überprüfen Sie diese bitte auf Vollständigkeit und eventuelle Transportschäden.

Geliefertes Material:

Das gelieferte Material ist, auftragsbedingt, unterschiedlich. Sie können es nach untenstehender Aufstellung und aufgrund der verschiedenen Rüstlisten überprüfen. Beachten Sie bitte, dass verschiedene Teile bereits vormontiert sind.

Grundausrüstung der Aufrollvorrichtung

Nautilus Top am Beckenrand oder auf dem Beckenrand montiert

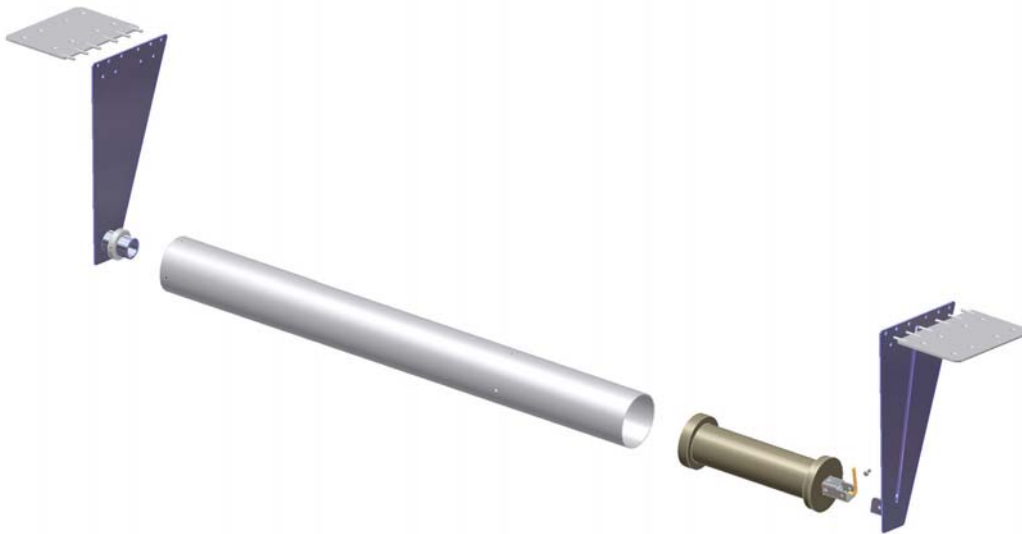

Nautilus Top DOWN

zwischen den Beckenwänden montiert
für Betonbecken



Nautilus Top DOWN

für Folienauskleidung , mit Gegenplatte, Kabelführung innen

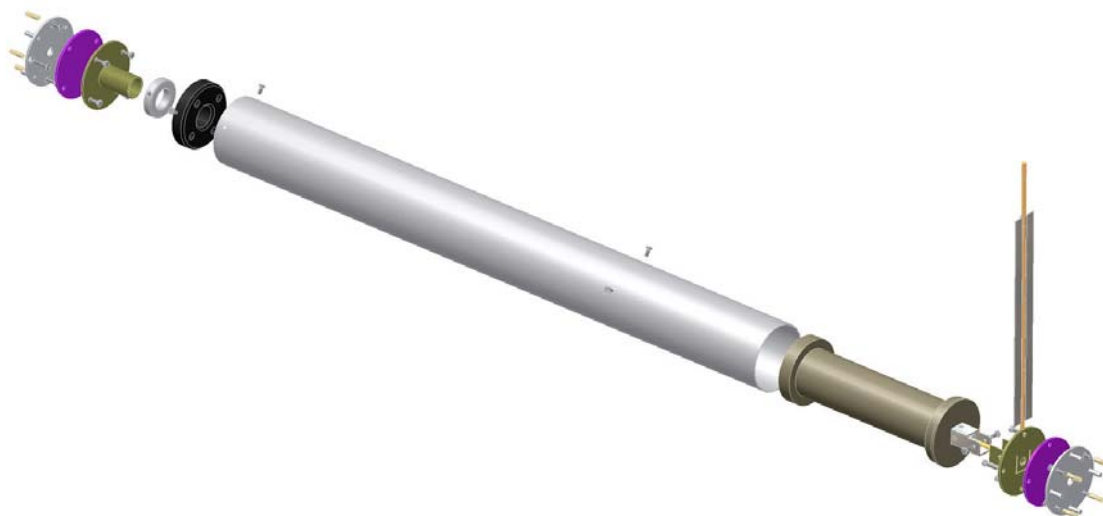

Nautilus Top DOWN

für Folienauskleidung , mit Gegenplatte, Kabelführung durch die Wand nach aussen.

Info:

Das Kabelrohr muss bis über das Wasserniveau hochgezogen werden, da das Rohr mit Wasser gefüllt bleibt

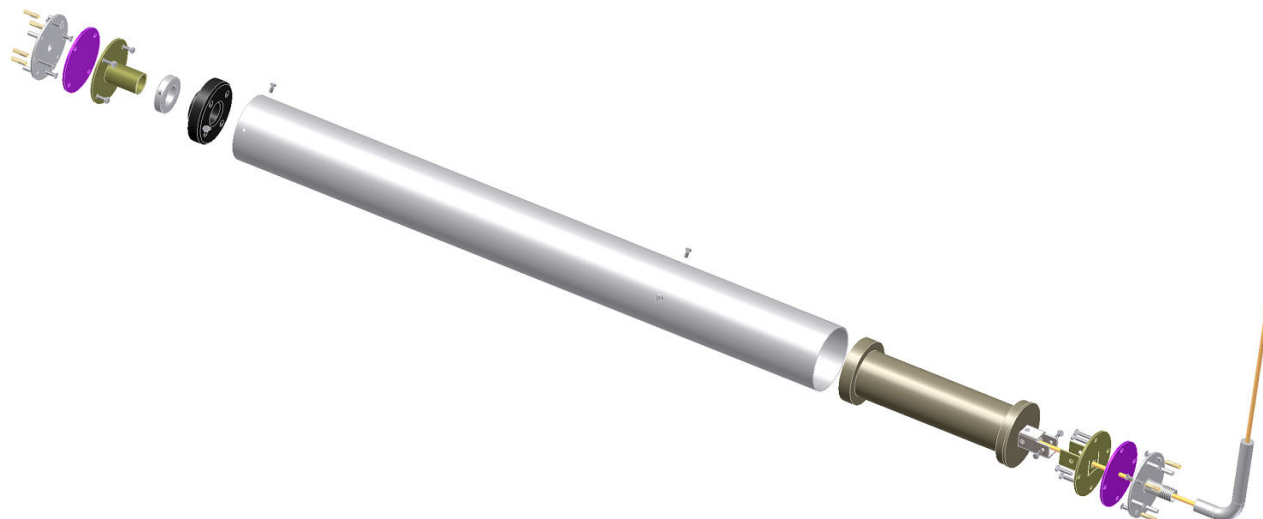

Einbaumöglichkeiten:

Auf dem Beckenrand oder seitlich am Beckenrand

Bei dieser Einbauart wird die Aufrollvorrichtung auf dem Beckenrand oder an der Beckenwand montiert. Die Montage der Aufrollvorrichtung kann bei vollem Wasserstand erfolgen.

Variante:
Befestigung auf dem Beckenrand

Variante:
Befestigung seitlich am Beckenrand

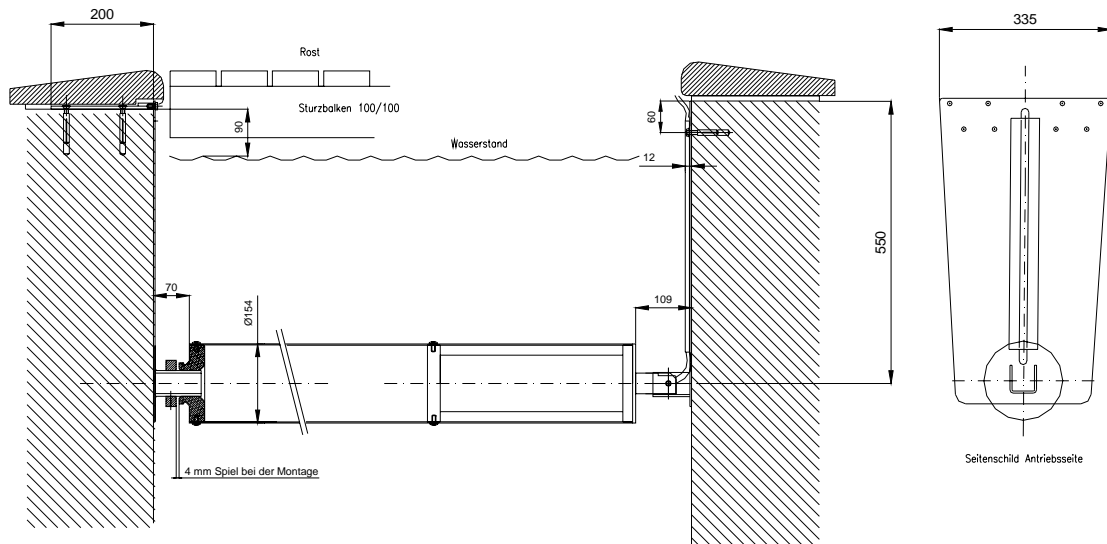

Zwischen der Beckenwand oder mehr als 550 mm unter dem Wasserspiegel

Bei dieser Einbauart wird die Aufrollvorrichtung seitlich an der Beckenwand montiert. Für die Montage der Aufrollvorrichtung muss das Wasser entsprechend abgelassen werden.

Variante: Kabelführung innerhalb des Beckens

Variante: Betonbecken ohne Folie

Variante:
Folien-/Dünwandbecken

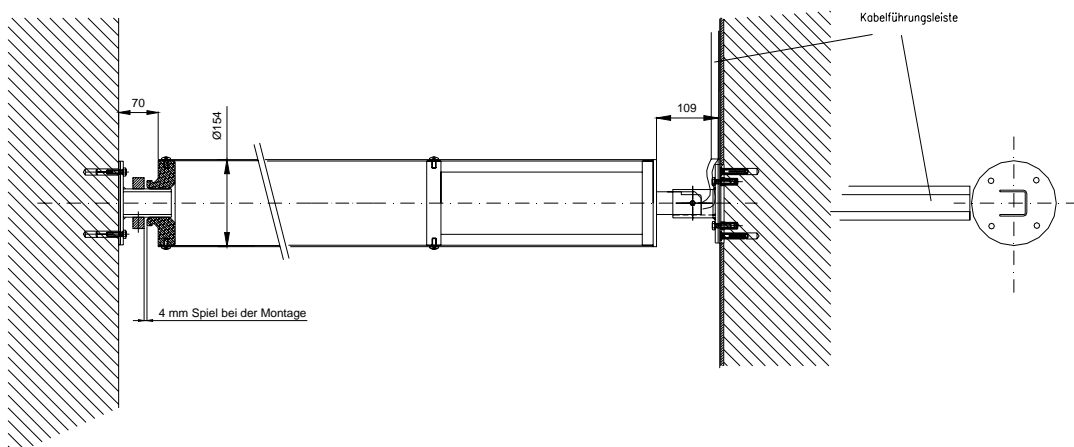

Variante: Kabelführung durch die Beckenwand

Variante: Betonbecken ohne Folie

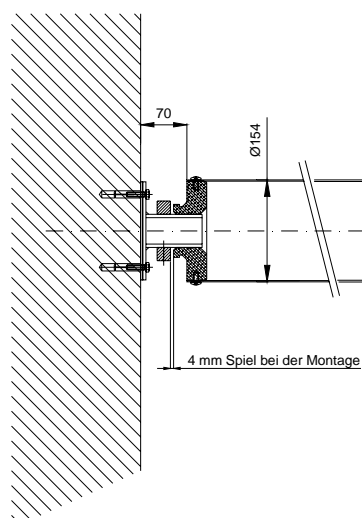

Variante:
Folien-/Dünnwandbecken

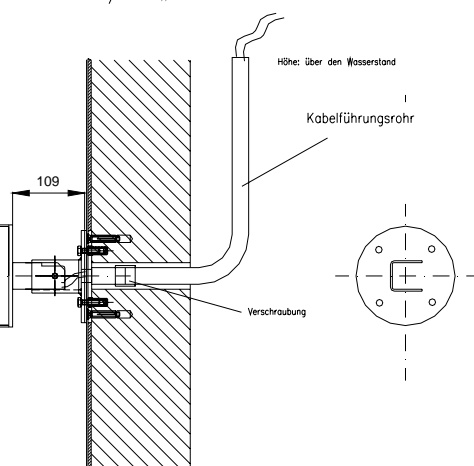

Montage direkt in die Betonwand

Wandlagerseite

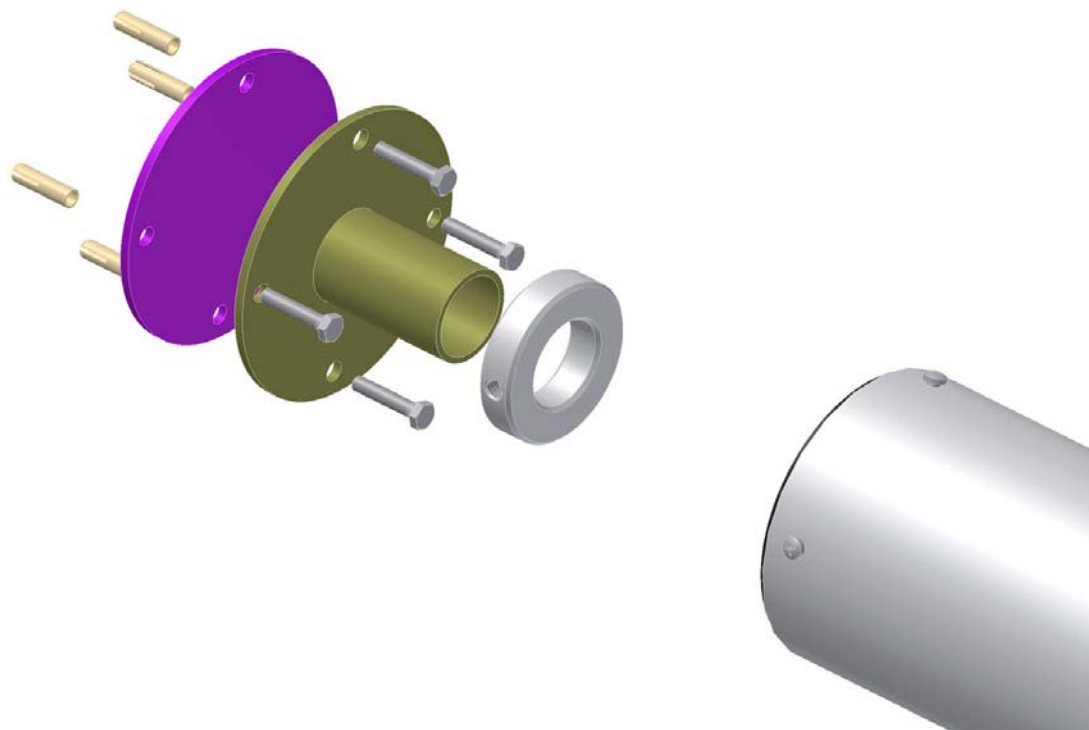

Montage mit Gegenplatte für Folienbecken oder Dünnwandbecken

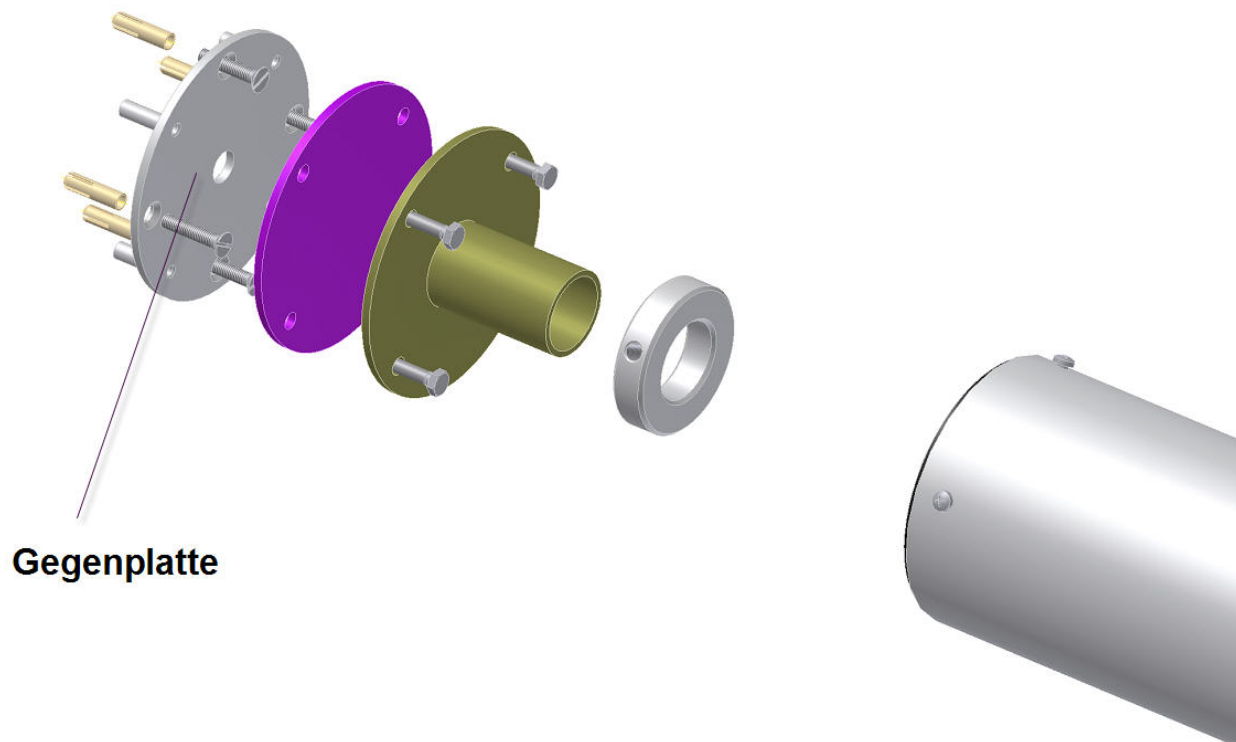

Vorgehen bei der Montage

Generelles: Für die Wickelanlage Nautilus TOP muss jederzeit ein axiales Spiel der Wickelwelle gewährleistet sein. Die Anlage ist später nach dem Befüllen des Beckens und bei Beckenbetrieb / Aufheizen des Wassers und im Laufe der jährlichen Wartung darauf hin zu prüfen.

Genauere Einbauposition siehe beigelegte Skizze

Variante. Befestigung auf dem Beckenrand

1. Die beiden Seitenschilder mit der Wickelwelle zusammenstecken. Motorseitig ist das Seitenschild mit der Antriebswelle des Motors fest fixiert.
2. Je nach Einbauvariante sind die Befestigungsplatten für die Befestigung auf dem Beckenrand zu montieren.

Wichtig: Der Unterbau für die Befestigungsart auf dem Beckenrand muss genügend ausgebildet sein, damit der grosse Auftrieb des aufgewickelten Rollladens aufgenommen werden kann.

3. Die zusammengebaute Aufrollvorrichtung Nautilus - TOP ins Becken hängen und nach beiliegender Skizze mit Einbauposition positionieren und mit den mitgelieferten Ankerschrauben befestigen.
4. Anschliessend den Stelling festziehen damit ein übermässiges Verschieben der Wickelwelle verhindert wird.

WICHTIG: Spiel zwischen Stelling und Wickelwelle 4 mm

Variante. Montage zwischen der Beckenwand.

- Bei Folien – oder Dünnwandbecken:
Die Gegenplatten montieren, (bei Folienbecken) anschliessend die Folie verlegen.
- Der Wandlager- und Motorhalterflansche montieren
- Die Wickelwelle mit dem in die Wickelwelle eingebauten Antriebsmotor zuerst in das Wandlager einfahren, anschliessend den Motor am Motorhalterflansch befestigen.
- Mit dem Stelling die Wickelwelle gegen das Verschieben sichern.

WICHTIG: Spiel zwischen Stelling und Wickelwelle 4 mm

- Motorkabel an bauseitige Klemmendose anschliessen. Die Klemmendose wird in der Regel neben der Befestigungsplatte unter den Randplatten, unter dem Rost oder im Erdreich platziert. Die Klemmendose ist so abzudichten, dass kein Wasser oder Feuchtigkeit in die Kabeldose eindringen kann.
- Montieren der Steuerung
Die Steuerung ist in einem trockenen Raum (Technikraum, Keller, etc.) zu montieren.
Die Verbindung von der Steuerung zur Klemmendose am Bad ist in der Regel je nach örtlicher Vorschrift durch einen konzessionierten Fachmann auszuführen.
Anschluss gemäss beiliegender elektrischer Installationsanleitung (Seite 9).

Bei spezieller Kabelführung durch die Wand mit Abdichtung innen mittels V4A Verschraubung

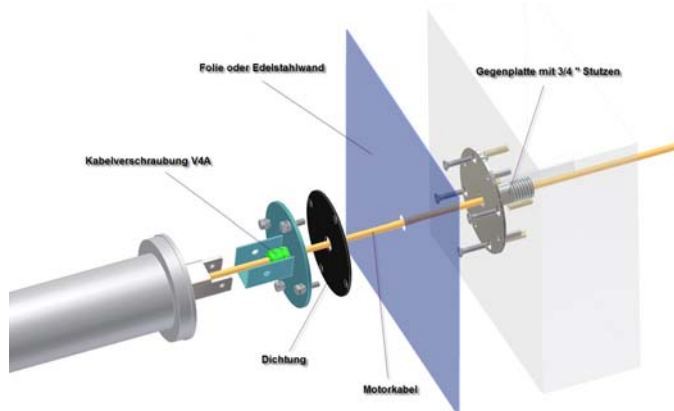
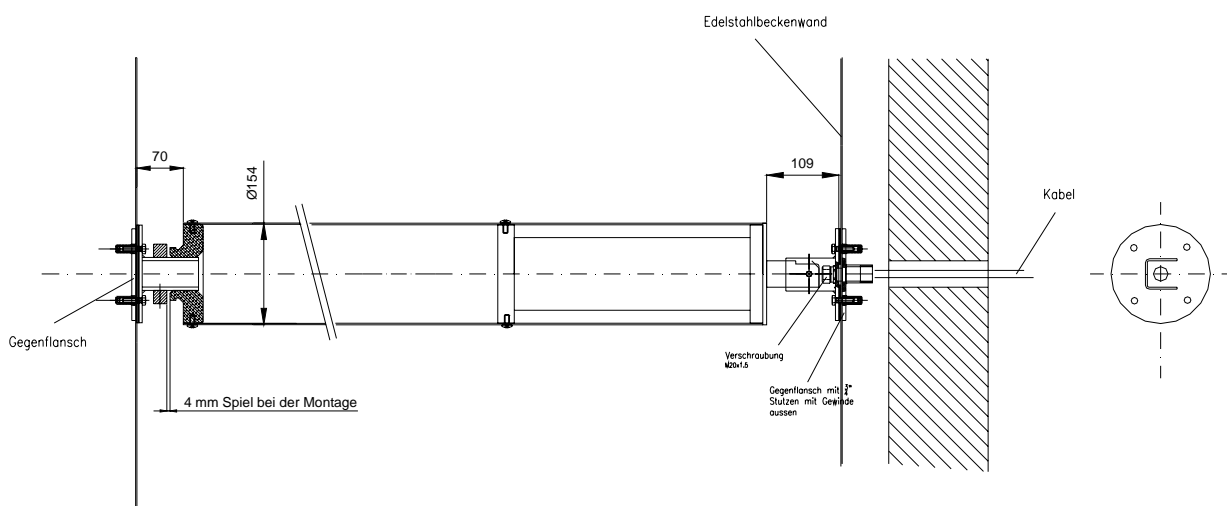

Steuerung



- mit integriertem Trafo
- programmierbare Ansteuerungselektronik

Grösse: B = 230 x L= 310 x H= 125 mm

Elektro-Anschluss

Vor Beginn der Verlege -Arbeiten empfiehlt es sich, erst die Verlegepläne und Elektroschemata einzusehen.

Installation

Die Steuerung muss an einem geschützten und trockenen Ort montiert werden. (Im Haus, Technikraum, Badehaus etc.)

Anschlusschema: siehe Seite 9

Die 220/230V Wechselstromzuleitung muss zwingend abgesichert sein . 10 A

Uebersicht

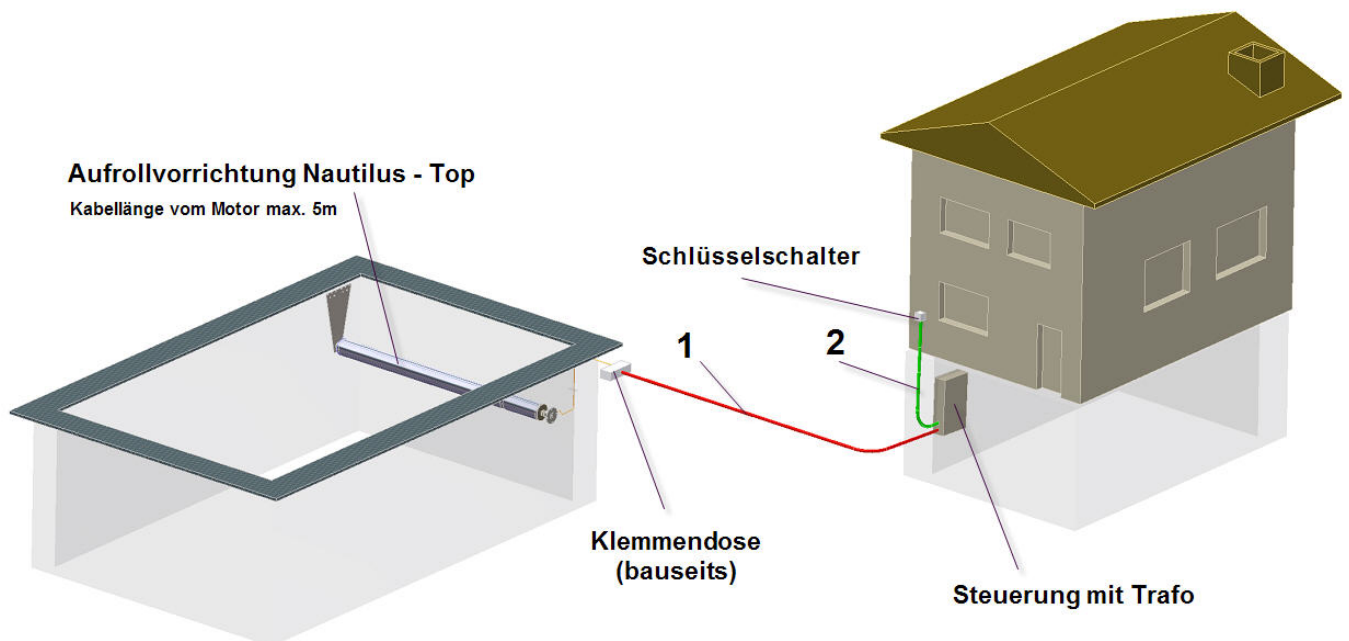

Kabelverlängerung

Kabel: 1 = Zuleitung von der Steuerung zum Antrieb bez. Klemmendose (2 Kabel)
2 = Kabel für Schlüsselschalter

bis 15m 2 x 2.5m² + 3 x 1.5m²
bis 30 m 2 x 4m² + 3x 1.5m²
4 x 1.5m²

Hinweis: Litzenkabel verwenden

Technische Änderungen vorbehalten

29.10.10

Anschlussschema

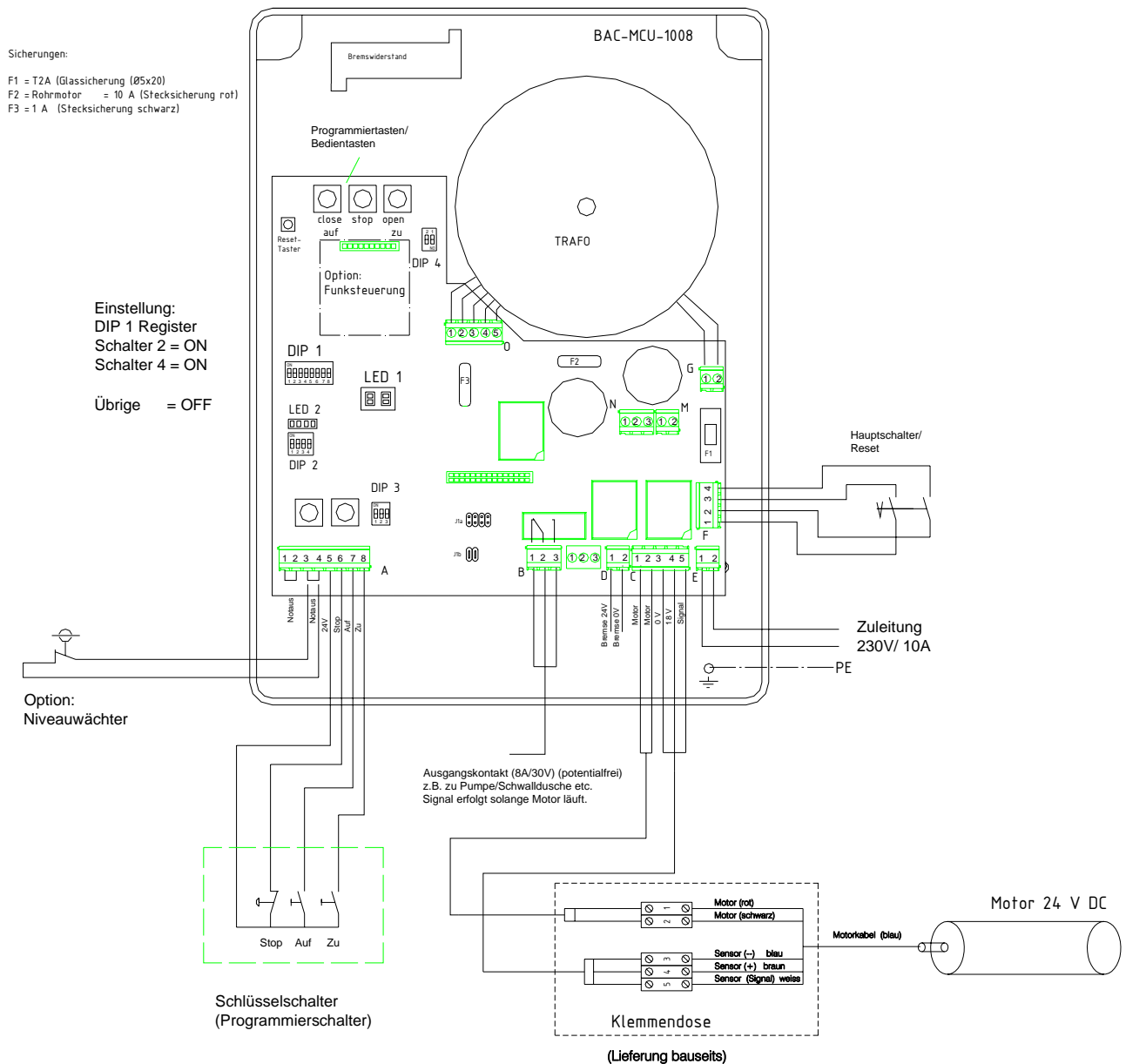

Einstellung:
 Restliche Schalter von DIP 1 auf OFF
 DIP 3 Schalter 3 muss auf OFF sein, sonst F7

Beachten Sie die erforderlichen Kabelquerschnitte. Litzenkabel verwenden!

Hinweis: Klemmendose muss trocken und wasserdicht verschlossen sein, damit kein Kondenswasser eindringen kann. (Kabelverschraubungen)

Montageanweisung

- Der Anschluss der Steuerung darf nur durch Fachpersonal durchgeführt werden.
- Vor dem Arbeiten spannungsfrei schalten.
- Für den Anschluss und die bauseitige Installation sind die Vorschriften des VDE zu beachten.
- Vorsicherung gemäss Motoranschlusswert wählen.

Der Antrieb ist mit einer elektronischen Endabschaltung ausgerüstet. Es müssen keine Endabschaltungen direkt am Motor eingestellt werden.

Die Endabschaltungen werden an der Steuerung oder mit dem Schlüsselschalter programmiert.



Bild: Programmier Tasten auf der Platine

Wichtig:

Vor dem Programmieren der Endpositionen ist die Drehrichtung des Antriebes zu kontrollieren
AUF bedeutet Abdeckung aufrollen Bad öffnen
ZU bedeutet Abdeckung abrollen Bad schliessen

Das Ändern der Drehrichtung kann erfolgen:

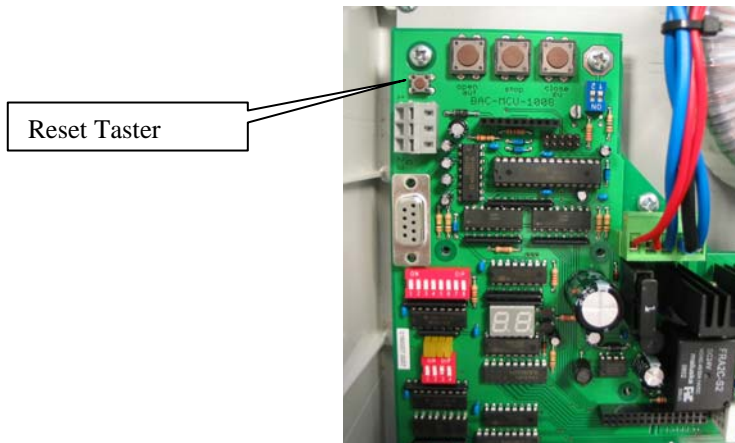
- am DIP1(rot) **Schalter 1** auf ON bez. OFF

Programmierung:

1. Programmierschalter (DIP2 **Schalter 1**) (LED gelb leuchtet) auf ON. Auf der LED1-Anzeige erscheint „**PR**“.
2. Rollladen mit Programmier Taste „AUF“ bzw. mit Schlüsselschalter (auf LED1-Anzeige erscheint „**OP**“) in Rtg. Auf-Position fahren, bis diese erreicht ist.
3. Totalreset durchführen durch Drücken der Reset-Taste oder durch Aus- und wieder Einschalten der Steuerung am Netzschalter
4. AUF-Position abspeichern: STOP Taste drücken und gedrückt halten, gleichzeitig Taste AUF drücken. In der LED1 Anzeige erscheint "**Po**" und die Auf- Position ist nun gespeichert.
5. Zu-Positionen speichern: Rollladen mit Programmier Taste „ZU“ bzw. mit Schlüsselschalter (auf LED1-Anzeige erscheint „**CL**“) in Rtg. Zu-Position fahren, bis diese erreicht ist. Dann die STOP Taste drücken und gedrückt halten, gleichzeitig Taste ZU drücken. In der LED1 Anzeige erscheint "**Pc**" und die Zu - Position ist nun gespeichert.
6. Programmierschalter DIP2 **Schalter 1** auf OFF stellen (gelbe LED erlischt). Die LED1 Anzeige wechselt von "**Pr**" auf "- -".

Die Steuerung ist programmiert

Der Antrieb kann jetzt mit dem Schlüsselschalter (oder für Servicezwecke mit den Bedientasten auf der Platine) Auf und Zu gefahren werden.

Der Antrieb fährt über die Steuerung standardmässig einige Sekunden mit reduzierter Geschwindigkeit an.

Es besteht die Möglichkeit, den Weg der reduzierten Geschwindigkeit beliebig einzustellen.

Korrektur der programmierten Endlagen

1. Bei eingeschalteter Steuerung den Programmierschalter (DIP2 **Schalter 1**) auf ON stellen.
Achtung: Die Steuerung darf jetzt nicht aus und wieder eingeschaltet werden.
2. Mit den Tasten AUF und ZU die gewünschte Auf-Position korrigieren. Dann Taste STOP drücken und gedrückt halten, gleichzeitig Taste AUF drücken. In der Anzeige erscheint "**Po** " und die geänderte Auf-Position ist nun gespeichert.
3. Mit den Tasten AUF und ZU die gewünschte Zu-Position korrigieren. Dann Taste STOP drücken und gedrückt halten, gleichzeitig Taste ZU drücken. In der Anzeige erscheint "**Pc** " und die geänderte Zu-Position ist nun gespeichert.
4. Programmierschalter (DIP2 **Schalter 1**) auf OFF stellen. Die LED1 Anzeige wechselt von "**Pr**" auf "- - "

Option: Umschaltposition einstellen zwischen langsam und schnell beim Bad schliessen

Programmierschalter (DIP 2 **Schalter 1 und 4**) auf ON. (LED 1 und 4 leuchten)

Mit den Tasten AUF und ZU die gewünschte Position anfahren, an der zwischen langsam und schnell gewechselt werden soll. Dann die STOP Taste drücken und gedrückt halten, gleichzeitig Taste AUF oder ZU drücken. In der LED1 Anzeige erscheint "**PS**" und die Umschaltposition ist nun gespeichert.

Programmierschalter (DIP 2 **Schalter 1 und 4**) auf OFF. (LED 1 und 4 erlöschen))

Falschanschluss von Signalgeber (Sensor) oder Störungen werden an der LED 1 Anzeige signalisiert.

Mögliche Fehlermeldungen: Anzeige an der LED1

F2 = keine Spannung an der Motorklemme C1 +2. z.B. Sicherung auf der Platine defekt,

F3 = Motor zieht keine Leistung, z.B. durch Kabelbruch oder defekter Motor

F7 = Sensorfehler, z.B. Sensorkabelbruch oder defekter Sensor

F8 = falsche Endposition. Diese Fehlermeldung erscheint wenn z.B bei der ZU Programmierung mit der AUF Taste die Programmierung abgeschlossen wird, oder umgekehrt.

F9 = Zählerüberlauf

EE = Notaus, z.B. Motorschutz, Niveauwächter etc.

St = Stop. Die Stoptaste (Öffner) am Schlüsselschalter ist nicht angeschlossen, gedrückt oder Kabelbruch.

Eine behobene Fehlermeldung wird durch Reset (Taster auf der Platine) quittiert.

Bei einer defekten Platine oder einem Fehler am Signalgeber (Sensor) kann der Antrieb noch manuell bedient werden.

Vorgehen:

Schalter 1 an DIP3 (rot) auf ON

Durch Drücken der entsprechenden Tasten kann der Motor bewegt werden.

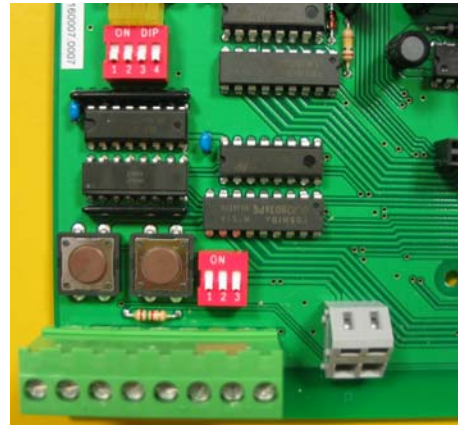

Funkfernsteuerung: (Option)

Die Funkplatine ist auf der Hauptsteuerplatine aufgesteckt

Ansicht Handsender mit Funkplatine

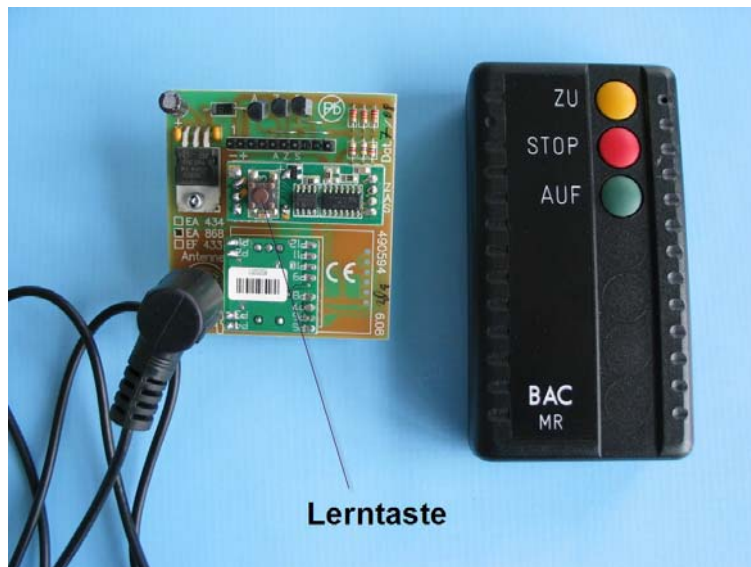

Links
Abgebildet EA 868



Funk EA 868 – MR (868 MHz) / EF 433 – HR (433MHz)

Diese Beschreibung ist nur wichtig, wenn nachträglich eine Funksteuerung eingebaut wird.

Bei Lieferung der Aufrollvorrichtung mit Funksteuerung ist die Programmierung vom Werk bereits eingestellt.

Einspeichrn des Sedercodes:

Bei der Erstinbetriebnahme ist es empfehlenswert, eventuell eingelernte Codierungen vor dem Einspeichern zu löschen. (siehe „Löschen der eingelernten Codierung“)

Die Lerntaste am Empfänger ist kurz (1/2 sec.) zu drücken, ein Piezosummer ertönt nun für ca. 16 sec. Während dieser Zeit kann ein Sender eingelernt werden. Das Lernfenster ist ca. 16 sec. (16x Summen) geöffnet.

Zum Einlernen ist eine beliebige Taste auf dem Handsender solange zu drücken, (ca. 1 sec.) bis der Summton erlischt.

Die Programmierung für den Sender ist nun beendet.

Die Tastenreihenfolge am Sender ist fix vergeben.

Es können, wie oben beschrieben, mehrere Sender nacheinander eingelernt werden. (max. 250)

Löschen der eingelernten Codierung

Zum Löschen der eingelernten Codierung muss die Lerntaste am Empfänger solange gedrückt werden, bis ein Summton ertönt. Die Löschung dauert ca. 10 sec.

Pflege und Unterhalt

Die Aufrollvorrichtung ist im Wesentlichen aus Edelstahl hergestellt.

Die Lagerung der Wickelwelle ist wartungsfrei.

Reparaturen an der Aufrollvorrichtung sind prinzipiell nur vom Fachhändler durchzuführen.

Bedienung der Anlage

Der Betrieb der Anlage ist immer unter Aufsicht bez. Sichtkontakt durchzuführen. Die Betätigung der Funktionen Auf / Zu erfolgt mittels Schlüsselschalter an der Motorhaube, beim externen Schlüsselschalter oder über die Funksteuerung

Achtung:

Wenn gebadet wird, darf die Abdeckung unter keinen Umständen betrieben werden. Bei Unfällen infolge unsachgemässer Handhabung, Pflege oder Montage, sowie bei Fehlmanipulationen an der Anlage weisen wir sämtliche Haftung zurück

Garantie:

Für die Aufrollvorrichtung Nautilus - Top geben wir 36 Monate Gewährleistung.

Garantie und Gewährleistungen siehe unsere AGB

Pflege und Unterhalt der einzelnen Abdeckungen siehe separate Unterlagen

Diese Montageanleitungen aufmerksam lesen und dem Endkunden mit der Anlage übergeben.

Stand Oktober 2010